

# **evr-green<sup>®</sup>** **Electric Vehicle Charging Station**

30 Amp Hardwired Model EVR30-B1C  
40 Amp Hardwired Model EVR40-B2C  
30 Amp Hardwired Model EVR30-R2C RFID

## **Installation Guide**



**WEB VERSION**

# Contents

Safety Instructions .....	4
Tools You Will Need .....	5
What's Included	
EVR30-B1C, EVR40-B2C, and EVR30-R2C .....	6
How to Install Your Hardwired Charger	
EVR30-B1C, EVR40-B2C, and EVR30-R2C .....	7
Status Light Key .....	11
How to Configure Your EVSE (Applies only to EVR30-R2C) .....	12
How to Charge Your Electric Vehicle (EVR30-B1C, and EVR40-B2C) .....	13
How to Enable Charging With Your RFID Card Applies only to EVR30-R2C .....	14
Troubleshooting .....	15
Customer support .....	15
Product Specifications .....	16
Limited 2 Year Warranty and Exclusions .....	17
Compliance and Trademarks .....	17

# Important Safety Instructions

## WARNINGS:

**WARNING: TO AVOID FIRE, SHOCK OR DEATH, TURN OFF POWER** at the circuit breaker or fuse and test that the power is off before wiring! Do not remove circuit protective devices or any other component until power is turned off.

**WARNING: TO AVOID FIRE, SHOCK OR DEATH,** carefully read the charging instructions in your vehicle's manual before charging and heed the following warnings:

- **DO NOT** put your fingers into the vehicle connector.
- **DO NOT** use this product if the flexible power cord is frayed, has broken insulation or any other signs of damage.
- **DO NOT** use this product if the enclosure or the EV connector is broken, cracked, open, or shows any other indication of damage.
- Use appropriate protection when connecting to the main power distribution cable.

**For 208V 3-Phase, Wye-Connected wiring:** The 208V feed is from a y-connection power grid, and the AC charger can connect to L1 and L2, L2 and L3, L1 and L3. Earth ground must be connected to neutral at only one point, usually at the breaker panel. Leave the unused leg open. Do not connect it to a Neutral bar, or to ground. Be sure the center point is Earth ground somewhere in the system.

**For 240V Single Phase wiring: The two phases used must each measure 120V to ground.** Earth ground must be connected to neutral at only one point, usually at the breaker panel.

- **TO REDUCE THE RISK OF FIRE, CONNECT ONLY TO A CIRCUIT PROVIDED WITH BELOW AMPERES** maximum branch circuit over-current protection in accordance with the National Electrical Code NFPA 70®.

## SAVE THESE INSTRUCTIONS.

CAT. NO.	CIRCUIT BREAKER RATING
EVR40-B2C	50A
EVR30-B1C	40A
EVR30-R2C	40A

## MAINTENANCE, MOVING AND STORAGE:

- Do not attempt to disassemble or tamper with the charger.
- Do not lift or carry the entire unit by the charging cable.
- Store the charger in the temperate range of -50° C to +90° C (-58° F to +194° F).
- Never spray water or any other liquid directly at the charger or its charging plug. Never submerge the charging plug in liquid.
- Store the charging cable properly by looping it in the cable holder. Never leave the charging plug on the ground.

## CAUTIONS:

- **WHEN USING THIS DEVICE AROUND CHILDREN**, supervise closely.
- Inspect equipment before each use. If any damage is detected, contact customer support at 1-800-824-3005.
- Your charging station should be mounted at a sufficient height from the floor so that the height of the middle of the charging station housing is located between 24 in (600 mm) and 4 feet (1.2 m) from the floor per NEC® Article 625. This does not apply in Canada.
- Make sure your charging station's cord is looped over the body of the charger instead of left hanging down to prevent it from being stepped on, tripped over or damaged. When transporting your charging station, make sure the cord and plug are not strained and are safely secured.
- Use your Leviton charging station to charge **ONLY** electric vehicles equipped with an SAE J1772™ compliant charge port. Refer to your vehicle owner's manual to see if your vehicle is equipped with an SAE J1772 compliant charge port.
- **DO NOT** attempt to repair or service your charging station yourself. Refer to the Troubleshooting section or the Customer Support section for service information.

**NOTICE:** This document shows you how to install and use your evr-green charging station and should not be used for any other product.

## Tools You Will Need

- Drill
- Phillips screwdriver (#2)
- Torx T30 screwdriver
- Flathead screwdriver (#5)
- Socket wrench
- Torx T20 screwdriver
- For hardwired units, the installer should provide conduit of appropriate trade size for power wire.
- Wire ferrule crimping tool, such as K S Model: KST2000M or WAGO Model: Variocrimp 16

## Installer Supplied Components

- Conduit and hub of appropriate trade size for power wire - 1 inch (MG32) for 30A and 40A models.

# What's Included

## Hardwired models:

- EVR30-B1C
- EVR40-B2C
- EVR30-R2C



1. EVSE unit.

2. Mounting template.

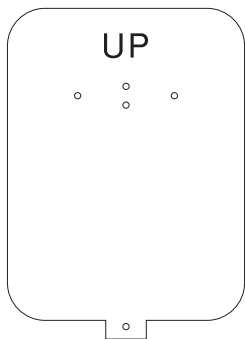

3. Mounting bracket.

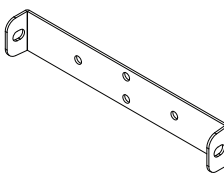

4. Torx T30 bolts (x2) for securing the charging station to the mounting bracket.



5. No. 8 wood screws (x3) (for use when mounting on finished walls supported by studs).

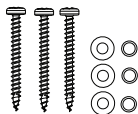

6. 1/4 in expansion bolts (x3) (for use when mounting on masonry walls).

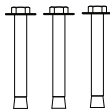

7. Wire ferrules (Pressure Terminal Connectors) (x3).



8. RFID cards (x2) for RFID enabled units only (EVR30-R2C).

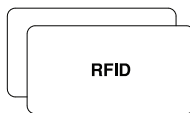

# How to Install Your Hardwired Charger

## (EVR30-B1C, EVR40-B2C, and EVR30-R2C)

**WARNING: TO AVOID FIRE, SHOCK OR DEATH, TURN OFF POWER** at the circuit breaker or fuse and test that the power is off before wiring or before working inside the equipment or removing any component. Do not remove circuit protective devices or any other component until the power is turned OFF!

### IMPORTANT SAFETY INSTRUCTIONS

The AC Charger shall be installed only by a licensed contractor, and/or a licensed electrician in accordance with all applicable state, local and national electrical codes and standards. Before installing the AC Charger, review this manual carefully and consult with a licensed contractor, licensed electrician and trained installation expert to ensure compliance with local building practices, climate conditions, safety standards, and state and local codes. Use appropriate protection when connecting to the main power distribution cable.

### GROUNDING INSTRUCTIONS

The AC Charger must be connected to a grounded, metal, permanent wiring system; or an equipment grounding conductor must be run with the circuit conductors and connected to the equipment grounding terminal on the product.

### WIRING DIAGRAMS

#### 240V Single Phase

**WARNING: The two phases used must each measure 120V to Ground.** Earth ground must be connected to neutral at only one point, usually at the breaker panel.

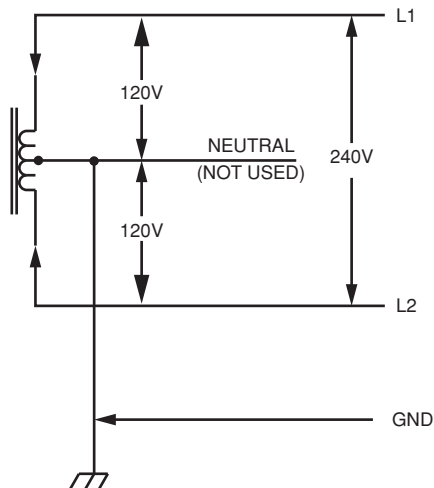

# Install Your Hardwired Charger (continued)

## 208V 3-Phase, Wye-Connected -

**WARNING:** The 208V feed is from a y-connection power grid, and the AC charger can connect to L1 and L2, L2 and L3, L1 and L3. Earth ground must be connected to neutral at only one point, usually at the breaker panel. Leave the unused leg open. Do not connect it to a Neutral bar, or to ground. Be sure the center point is Earth ground somewhere in the system.

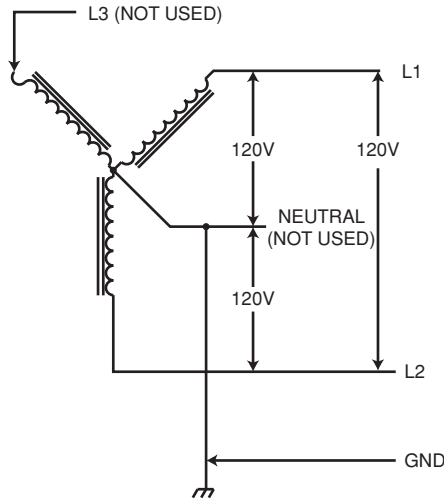

### 1. Choose location.

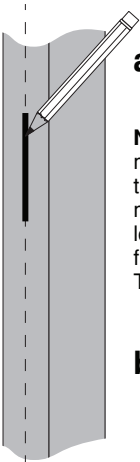

**a.** Mark center of stud.

**NOTICE:** The unit should be mounted high enough from grade that the height of the storage means for the charging plug is located between 24 in and 4 ft from the floor (NEC® Article 625). This does not apply in Canada.

**b.** Mark drilling holes.

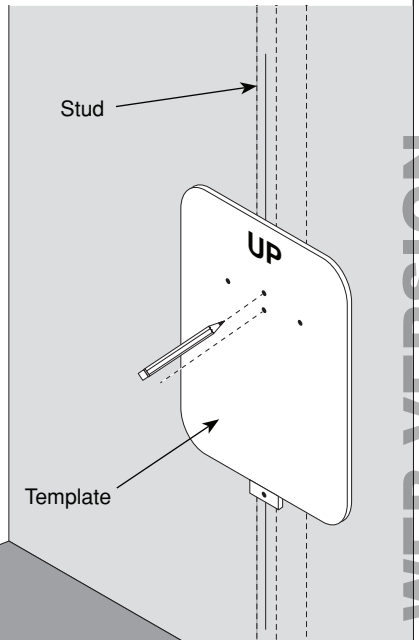

Stud

Template

WEB VERSION



# Install Your Hardwired Charger (continued)

## 2. Mount.

- a.** Stud - #8 wood screws 2 in or longer: torque to 26 in-lb (3 Nm).  
Masonry walls - 1/4 in expansion bolts: torque to 78 in-lb (8.8 Nm).

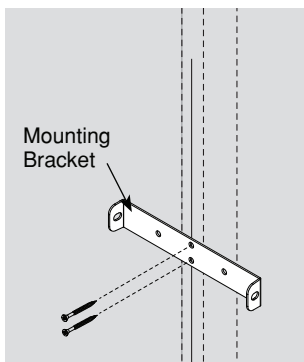

- b.** Align holes and secure with Torx screws provided.

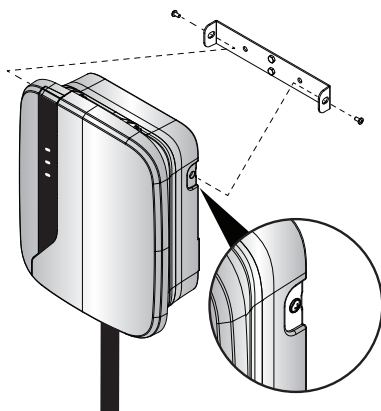

- c.** Remove Torx T20 screw at bottom of cover.

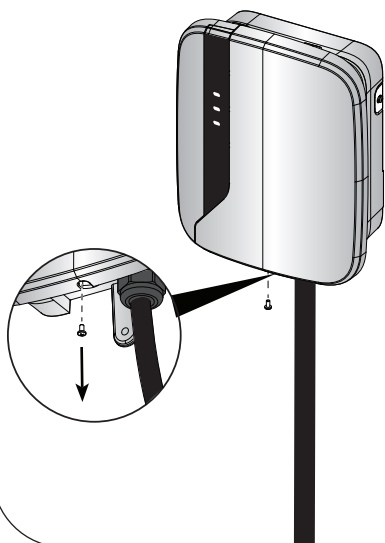

- d.** Lift cover up and slide left to remove.

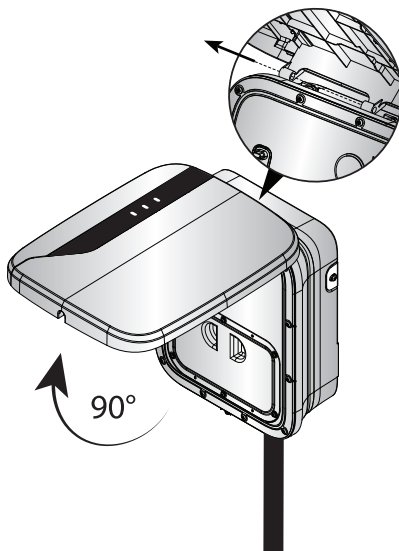

# Install Your Hardwired Charger (continued)

## 3. Wire.

**a.** Remove compartment cover.

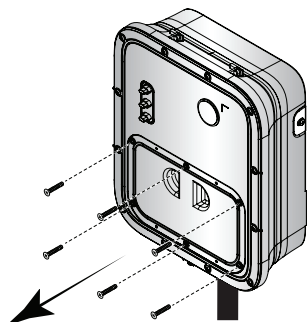

**b.** Use a 1 inch (MG32) conduit hub and install. Crimp wire ferrules onto copper wires before attaching to terminal blocks. Torque to 19 in-lb (2.2 N-m). Keep enough length of wire to facilitate installation.

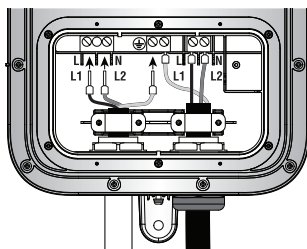

Model	Copper Wire Type	Wire Ferrule (Pressure Terminal Connector)	Crimping Tool
EVR40-B2C	No. 6 AWG, 90°C	K S Terminals, Inc. E16-12	K S Model: KST2000M WAGO Model: Variocrimp 16
EVR30-B1C	No. 8 AWG, 75 or 90°C	K S Terminals, Inc. E10-12	
EVR30-R2C	No. 8 AWG, 75 or 90°C		

**c.** Replace compartment cover and torque to 8.7 in-lb (1.0 N-m).

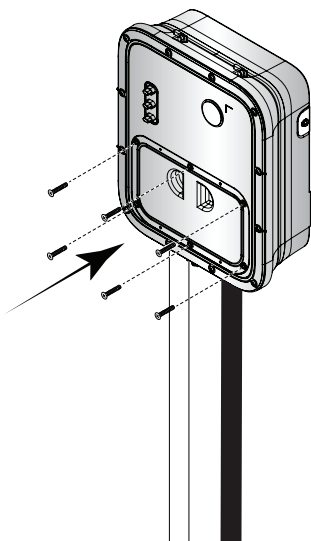

**d.** Replace front cover and secure it by the bottom screw, torque to 10.4 in-lb (1.2 N-m).

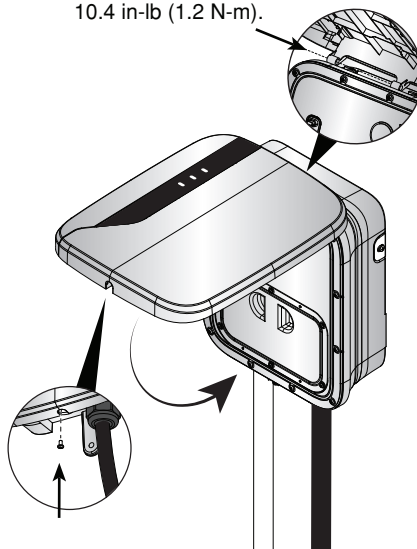

# Status Light Key

POWER	CHARGE	FAULT	STATUS
OFF	OFF	OFF	When your charging station is not plugged in, all indicator lights are OFF. Turn on the branch circuit breaker.
GREEN	GREEN	RED	When your charging station is turned on, all the indicator lights will be ON. The charging station will then undergo the initial configuration and self-test.
Fast flashing GREEN	OFF	OFF	RFID card has been successfully recognized. Charging can begin (EVR30-R2C only).
OFF	GREEN	OFF	RFID enabled charging is successfully occurring (EVR30-R2C only).
GREEN	OFF	OFF	The self-test is complete but the charging plug is not inserted. Your charging station is in an idle state.
GREEN	Slow flashing GREEN	OFF	Vehicle charging in progress (All models, except EVR30-R2C).
GREEN	OFF	Slow flashing RED	Your charging station is recovering from a minor fault such as over voltage (OVP), under voltage (UVP), over temperature (OTP) or over current (OCP). Wait until the fault indicator turns OFF to resume charging.
GREEN	OFF	RED	The charging station has malfunctioned. Stop using it immediately, turn off the branch circuit breaker.
Slow flashing GREEN	OFF	Slow flashing RED	Missing ground on line side.

## Auto Restart

When a charging session is interrupted due to a temporary error condition, the AC charger will automatically re-start the charging process as soon as the error condition returns to normal. The status indicator light flashes red until the error condition is resolved.

Temporary error conditions include: Over Current (OCP), Over Voltage (OVP), Under Voltage (UVP) and Over Temperature (OTP).

When a charging session is interrupted by an Over Current error, the charger will automatically retry two times.

When a charging session is interrupted due to a CCID (Charge Circuit Interrupting Device) trip, the charger will automatically retry after 15 minutes for up to 4 times.

## Power Outage Recovery

After a power outage, the charger will automatically restart with a delay ranging from 5 to 100 seconds. The delay is designed to avoid impacting the utility grid when multiple chargers in the same area attempt to resume charging simultaneously. There will be no need to authenticate the user in this situation.

# Configure your EVSE (for EVR30-R2C only)

To enable your charging station to communicate with EV charging networks, complete the following steps:

## 1. Create System Configuration file.

- a. Login to system configurator tool at [www.leviton.com/evseconfig](http://www.leviton.com/evseconfig).  
email address: EVconfig@leviton.com  
password: Leviton1!
- b. Select **Start Configuration**.
- c. Select **EVMU3017MWSLV** from the list of model numbers and click **Go**.
- d. Select **OCPP** as the backend and click **Next**.
- e. Get the OCPP credential information (Charge box ID, OCPP version, server URL) from the network provider and fill in each section. Fill in the WLAN SSID, password, static IP or DHCP based on the local Wi-Fi setting. Supported security types are WEP, WPA/WPA2 Personal, WPA/WPA2 Enterprise. Supported encryption types are TKIP and AES. Click **Next**.
- f. Accept the default authentication mode by clicking **Next**.
- g. Review the information in the preview screen. Click **Back** to make any corrections or click **Save Configuration File**.

## 2. Save file to USB drive.

Locate file on PC and copy to USB flash drive. **NOTE:** USB flash drive format must be FAT32 file system, and memory size needs to be less than 32GB (<32GB flash drive not included).

## 3. Upload configuration file to charging station.

- a. Turn on the charging station power switch. All status indicator lights are ON during system self-test. When self-test is complete, the Power indicator light illuminates in green, meaning the charging station is ready for configuration. The Power indicator light would then enter "stealth flashing" mode if network communication is not yet established.
- b. Confirm the charging station is not connected to a vehicle.
- c. Remove the front cover and the USB cap from the charging station.
- d. Insert the USB flash drive into the USB port. There will be alternating slow flashing of Power and Charging lights to indicate the USB operation is in progress.
- e. When USB operation is done, Power and Charging lights are ON at the same time for 2 seconds. The Power indicator light should illuminate in solid green, meaning network communication is established.
- f. Remove the USB flash drive. The charging station will restart automatically.
- g. Reinstall the USB cap and front cover.

# How to Charge Your Electric Vehicle

(EVR30-B1C and EVR40-B2C)

## 1. Turn ON.

a. Push button.

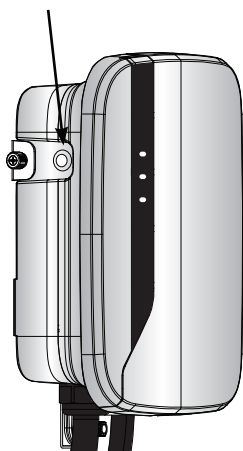

b. All lights are on during self test.

c. After self test, power indicator will be GREEN. Station is ready for charging.

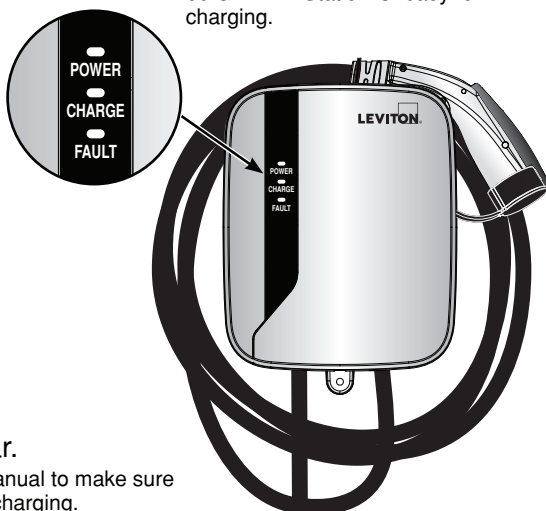

## 2. Prepare your car.

Use your vehicle's manual to make sure your car is ready for charging.

## 3. Start charging.

Press and hold the black button on the top of the charge plug and insert it into the inlet on your car. Charging starts automatically. The CHARGE light will flash green.

## 4. How to stop and restart.

To stop charging, press black button on top of charge plug to remove plug. To restart charging, press black button and reinsert.

## 5. After charging is complete.

**NOTE:** When charging is complete, loop charging cable over station to prevent tripping hazard.

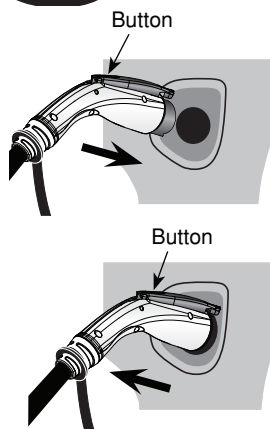

**NOTE:** If the charging station is not being used for an extended period of time, it should be turned off.

# How to Enable Charging With Your RFID Card

Applies only to EVR30-R2C

## 1. Enable charging.

**TAP** your RFID card to the front of the charger over the image of the RFID. The **POWER** light will flash green quickly when the RFID card has enabled the unit to charge.



## 2. Start charging.

Press and hold the black button on the top of the charge plug and insert it into the inlet on your car. Charging starts automatically. The **CHARGE** light will flash green.

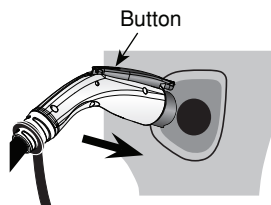

## 3. How to stop and restart.

To stop charging, press black button on top of charge plug to remove plug. To restart charging, tap your RFID card, press black button and reinsert.

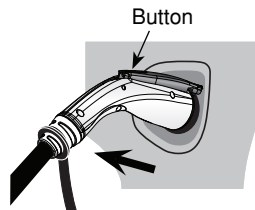

## 4. After charging is complete.

**NOTE:** When charging is complete, loop charging cable over station to prevent tripping hazard.



**NOTE:** If the charging station is not being used for an extended period of time, it should be turned off.

# Troubleshooting

SITUATION	ACTION
Power indicator does not illuminate	<ol style="list-style-type: none"><li>1. Make sure the AC power input is connected correctly.</li><li>2. Power cycle the AC charger.</li><li>3. If the problem persists, contact Technical Services.</li></ol>
Charging indicator does not illuminate	<ol style="list-style-type: none"><li>1. Make sure the charging plug is inserted firmly in the EV charging inlet.</li><li>2. If the charging indicator does not illuminate after 10 seconds, power cycle the AC charger and plug in the charging plug again.</li><li>3. If the situation persists, contact Technical Services.</li></ol>
Fault indicator starts to flash in red while charging	<ol style="list-style-type: none"><li>1. There is a temporary error. Wait until the temporary error is resolved and the charger returns to normal status. This usually takes less than 10 seconds.</li><li>2. If the status indicator doesn't return to green, power cycle the charger.</li><li>3. If the situation persists, contact Technical Services.</li></ol>
Fault indicator is in solid red	<ol style="list-style-type: none"><li>1. There is a critical error (CCID trip or relay failure).</li><li>2. Unplug the charging connector.</li><li>3. Power cycle the charger.</li><li>4. If the situation persist contact Technical Services.</li></ol>

## Customer Support

### For Technical Assistance Call:

1-800-824-3005 (USA Only)

1 800 405-5320 (Canada Only)

For additional products and information, please visit our website at:  
[www.leviton.com](http://www.leviton.com).

If product is damaged or not operational, submit receipts along with your claim package to

Leviton Manufacturing Co., Inc., ATTN: CQA  
201 North Service Road  
Melville, NY 11747

# Product Specifications

	EVR30-R2C	EVR30-B1C	EVR40-B2C
Charging interface	SAE J1772 compliant charging plug		
Input rating	208-240 VAC, single phase, 30A max., 60 Hz	208-240 VAC, single phase, 30A max., 60 Hz	208-240 VAC, single phase, 40A max., 60 Hz
Output rating	208-240 VAC, single phase, 30A max., 60 Hz, 7.2 kW	208-240 VAC, single phase, 30A max., 60 Hz, 7.2 kW	208-240 VAC, single phase, 40A max., 60 Hz, 9.6 kW
Standby power	<7.5 W		
Metering	Embedded non-revenue grade meter with accuracy to within 2%		
Wiring for hardwired models	L1, L2 and Ground, hardwired with terminal block; bottom fed		
Internal ground fault detection / Personnel Protection	20 mA CCID per UL 2231		
Authentication	ISO/IEC 14443 Type A/B RFID for user authentication	N/A	N/A
Upstream breaker	2-pole, 40A breaker on dedicated circuit, non-GFCI type		2-pole, 50A breaker on dedicated circuit, non-GFCI type
Electrical protection	Over current, short circuit, over voltage, under voltage, ground fault, surge protection, over temperature.		
Status indicators	Power present, charging, fault		
Buttons/switches	Charger ON/OFF		
Operating temperature	EVSE: -22 to +122 °F (-30 to +50 °C) SAE J1772 Connector and Cable: -40°F to +122°F (-40°C to +50°C)		
Humidity	<95% related humidity, non-condensing		
Charging cable length	25 ft (7.62 m)	18ft (5.5 m)	25 ft (7.62 m)
Enclosure rating	NEMA Type 3R		
Cooling	Natural cooling		
Dimension (W x H x D) of charging box	12.6 in x 10.3 in x 4.3 in (320 mm x 261 mm x 109 mm) excluding charging cable, mounting plate and cable holder.		
Shipping weight	20.20 lbs (9.2 kg)	18.00 lbs (8.2 kg)	23.80 lbs (10.8 kg)
Agency listings	UL, cUL		
Network interface	WLAN (Optional)	N/A	



# Limited Two Year Warranty and Exclusions

Leviton warrants to the original consumer purchaser and not for the benefit of anyone else that this product at the time of its sale by Leviton is free of defects in materials and workmanship under normal and proper use for two years from the purchase date. Leviton's only obligation is to correct such defects by repair or replacement, at its option. **For details visit [www.leviton.com](http://www.leviton.com) or call 1-800-824-3005.** This warranty excludes and there is disclaimed liability for labor for removal of this product or re-installation. This warranty is void if this product is installed improperly or in an improper environment, overloaded, misused, opened, abused, or altered in any manner, or is not used under normal operating conditions or not in accordance with any labels or instructions. **There are no other or implied warranties of any kind, including merchantability and fitness for a particular purpose,** but if any implied warranty is required by the applicable jurisdiction, the duration of any such implied warranty, including merchantability and fitness for a particular purpose, is limited to two years. **Leviton is not liable for incidental, indirect, special, or consequential damages, including without limitation, damage to, or loss of use of, any equipment, lost sales or profits or delay or failure to perform this warranty obligation.** The remedies provided herein are the exclusive remedies under this warranty, whether based on contract, tort or otherwise.

## FOR CANADA ONLY:

For warranty information and/or product returns, residents of Canada should contact Leviton in writing at **Leviton Manufacturing of Canada ULC** to the attention of the **Quality Assurance Department, 165 Hymus Blvd, Pointe-Claire (Quebec), Canada H9R 1E9** or by telephone at **1 800 405-5320**.

## FOR TECHNICAL ASSISTANCE CALL:

1-800-824-3005 (U.S.A. Only)

1 800 405-5320 (Canada Only)

# Compliance and Trademarks

## FCC STATEMENT:

This equipment has been tested and found to comply with the limits for a Class B digital device, pursuant to part 15 of the FCC Rules. These limits are designed to provide reasonable protection against harmful interference in a residential installation. This equipment generates, uses and can radiate radio frequency energy and, if not installed and used in accordance with the instructions, may cause harmful interference to radio communications. However, there is no guarantee that interference will not occur in a particular installation. If this equipment does cause harmful interference to radio or television reception, which can be determined by turning the equipment off and on, the user is encouraged to try to correct the interference by one or more of the following measures:

- Reorient or relocate the receiving antenna.
- Increase the separation between the equipment and receiver.
- Connect the equipment into an outlet on a circuit different from that to which the receiver is connected.
- Consult the dealer or an experienced radio/TV technician for help.

## IC STATEMENT:

This device complies with Industry Canada license-exempt RSS standard(s). Operation is subject to the following two conditions: (1) this device may not cause interference, and (2) this device must accept any interference, including interference that may cause undesired operation of the device.

## TRADEMARK DISCLAIMER:

Use herein of third party trademarks, service marks, trade names, brand names and/or product names are for informational purposes only, are/may be the trademarks of their respective owners; such use is not meant to imply affiliation, sponsorship, or endorsement.

J1772 is a trademark of SAE International. NFPA 70 is a US registered trademark of National Fire Protection Association.

# Bornes de recharge evr-green<sup>MD</sup> pour véhicules électriques

Modèle câblé de 30 A (EVR30-B1C)

Modèle câblé de 40 A (EVR40-B2C)

Modèle câblé de 30 A à technologie RFID (EVR30-R2C)

## Installation et mode d'emploi



**WEB VERSION**

# Table des matières

Consignes de sécurité .....	21
Matériel requis .....	22
Matériel fourni (EVR30-B1C, EVR40-B2C et EVR30-R2C) .....	23
Installation des modèles câblés (EVR30-B1C, EVR40-B2C et EVR30-R2C) .....	24
Indications des témoins .....	28
Configuration du modèle EVR30-R2C .....	29
Recharge d'un véhicule électrique (modèles EVR30-B1C et EVR40-B2C) .....	30
Activation d'une recharge au moyen d'une carte RFID (modèle EVR30-R2C seulement) .....	31
Diagnostic des anomalies .....	32
Soutien de la clientèle .....	32
Spécifications .....	33
Garantie limitée de deux ans et exclusions de recours .....	34
Déclarations et avis relatif aux marques .....	34

# Consignes de sécurité importantes

## AVERTISSEMENTS

**AVERTISSEMENT : POUR ÉVITER LES RISQUES D'INCENDIE, DE DÉCHARGE ÉLECTRIQUE OU D'ÉLECTROCUTION, COUPER LE COURANT** au fusible ou au disjoncteur et s'assurer que le circuit est bien coupé avant de procéder à l'installation! Ne pas retirer les dispositifs de protection de circuit ou tout autre composant avant d'avoir sectionné l'alimentation.

**AVERTISSEMENT : POUR ÉVITER LES RISQUES D'INCENDIE, DE DÉCHARGE ÉLECTRIQUE OU DE MORT**, il faut lire soigneusement les directives de recharge contenues dans le manuel du véhicule visé avant de procéder, et tenir compte des avis suivants :

- **NE JAMAIS** mettre les doigts dans le connecteur de recharge;
- **NE PAS** utiliser les produits décrits aux présentes si le cordon d'alimentation ou le câble de recharge sont éraillés, si leur isolant est abîmé ou s'ils présentent tout autre signe de dommage.
- **NE PAS** utiliser ce produit si le boîtier ou le connecteur EV est cassé, fissuré, ouvert ou présente tout autre signe de dommage.
- Il faut recourir aux moyens de protection appropriés quand on se connecte au câble d'alimentation principal;

**Pour 208V triphasé, câblage en étoile** : l'alimentation 208V est à partir d'un réseau électrique de connexion en étoile, et le chargeur CA peut se connecter à L1 et L2, L2 et L3, L1 et L3. La terre doit être reliée au neutre à un seul point, généralement au panneau de disjoncteur. Laissez la jambe non utilisée ouverte. Ne la raccordez pas à une barre neutre ou à la masse. Assurez-vous que le point central est mis à terre quelque part dans le système.

**Pour le câblage monophasé 240 V : les deux phases utilisées doivent compter chacune 120V à la terre.** La terre doit être reliée au neutre à un seul point, généralement au niveau du panneau de disjoncteur.

- **AFIN DE RÉDUIRE LES RISQUES D'INCENDIE**, ne raccorder ce produit qu'à un circuit doté d'une protection maximale contre les surintensités (voir ci-dessous), conformément aux exigences du National Electrical Code américain (NEC, NFPA 70<sup>MD</sup>).

## CONSERVEZ CES INSTRUCTIONS.

N° DE CAT.	INTENSITÉ DU DISJONCTEUR
EVR40-B2C	50 A
EVR30-B1C	40 A
EVR30-R2C	40 A

## MAINTENANCE, DÉPLACEMENT ET RANGEMENT

- Ne pas tenter de démanteler ou d'altérer les produits décrits aux présentes.
- Ne pas soulever ou transporter les produits décrits aux présentes en les tenant par le câble de recharge.
- Ranger les produits décrits aux présentes à un endroit où la température se situe entre - 50 et 90 °C (-58 à 194 °F).
- Il ne faut jamais vaporiser de l'eau ou un autre liquide directement sur la borne ou le connecteur de recharge. Il ne faut jamais non plus submerger ce dernier dans un liquide.
- On doit ranger le câble de recharge correctement en l'enroulant sur le support prévu à cette fin. Le connecteur de recharge ne doit jamais traîner par terre.

# Mises en Garde

- **LORSQU'ON UTILISE CE DISPOSITIF EN PRÉSENCE D'ENFANTS**, ceux-ci doivent être étroitement surveillés.
- Inspecter l'équipement avant chaque utilisation. Si des dommages sont détectés, communiquer avec un représentant du soutien de la clientèle au 1 800 405-5320.
- Ce produit devrait être fixé de manière à ce que le milieu de son boîtier soit à une hauteur de 24 à 48 po (environ 60 à 120 cm) du sol, conformément à l'article 625 du NEC<sup>MD</sup>. Cette règle est non contraignante au Canada.
- Entre les séances, le câble de recharge doit rester enroulé autour de la borne et non laissé sur le sol, où il risquerait d'être piétiné ou de faire trébucher les gens. Lorsqu'on transporte borne enfichable, il faut aussi prendre soin de ne pas en abîmer le cordon ou la fiche en les immobilisant correctement.
- N'utiliser les bornes de Leviton qu'en présence de véhicules munis d'un port de recharge de type SAE J1772<sup>MC</sup>. Se reporter au manuel du propriétaire du véhicule pour le déterminer.
- **NE PAS** tenter de démanteler une borne de recharge. En cas de problème, il faut se reporter aux sections de diagnostic des anomalies ou de soutien de la clientèle.

**AVIS** : le présent document contient des directives d'installation et d'utilisation de bornes de recharge evr-green; on ne peut l'appliquer à aucun autre produit.

## Matériel requis

- Perceuse
- Tournevis Phillips
- Tournevis Torx T30
- Tournevis ordinaire
- Clé à douille
- Tournevis Torx T20
- Conduit d'une taille convenant au fil d'alimentation (modèles câblés seulement);
- Sertisseur de viroles tel que le modèle KST2000M ou WAGO Modèle : Variocrimp 16.

## Composants fournis par l'installateur

- Conduit et manchon d'une taille convenant au fil d'alimentation (1 po [MG32] pour les modèles de 30 et de 40 A).

# Matériel fourni

## Modèles câblés :

EVR30-B1C

EVR40-B2C

EVR30-R2C

1. Borne de recharge de véhicules électriques



2. Gabarit de montage

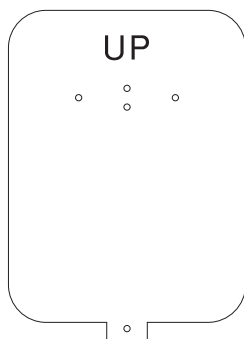

3. Support de fixation

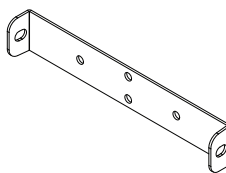

5. Vis à bois no 8 [3] pour les installations sur des murs finis supportés par des montants

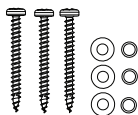

4. Boulons Torx T30 [2] pour fixer la borne au support



6. Boulons d'expansion de 1/4 po [3] pour les installations sur des murs en maçonnerie

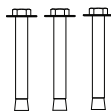

7. Viroles (Connecteur à sertir) [3]



8. Cartes RFID [2] (modèle EVR30-R2C seulement)

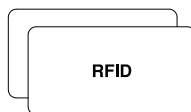

# Installation des modèles câblés

## (EVR30-B1C, EVR40-B2C, et EVR30-R2C)

**AVERTISSEMENT : POUR ÉVITER LES RISQUES D'INCENDIE, DE DÉCHARGE ÉLECTRIQUE OU D'ÉLECTROCUTION, COUPER LE COURANT** au fusible ou au disjoncteur et s'assurer que le circuit est bien coupé avant de procéder à l'installation ou avant de travailler à l'intérieur de l'équipement ou d'en retirer quelque composante. Ne pas retirer les dispositifs de protection du circuit ou toute autre composante à moins que l'alimentation ne soit COUPEE!

### IMPORTANTES CONSIGNES DE SÉCURITÉ.

Les bornes de recharge ne doivent être installées que par des entrepreneurs autorisés, des électriciens agréés ou des experts en la matière. Avant de procéder, il faut lire ces directives avec attention et communiquer avec une de ces personnes afin de garantir la conformité des travaux avec les pratiques de construction, les conditions climatiques, les normes de sécurité et les codes applicables. Il faut recourir aux moyens de protection appropriés quand on se connecte au câble d'alimentation principal.

### DIRECTIVES DE MISE À LA TERRE

Les bornes de recharge doivent être raccordées à un système de câblage permanent, métallique et mis à la masse, à défaut de quoi il faut acheminer un conducteur de terre avec les fils du circuit et le relier à leur borne de terre.

### SCHÉMAS DE CÂBLAGE

#### Systèmes monophasés de 240 V

**AVERTISSEMENT : les deux phases utilisées doivent mesurer 120 V à la terre chacune.** La masse doit être reliée au neutre à un endroit seulement, habituellement au panneau de disjoncteurs.

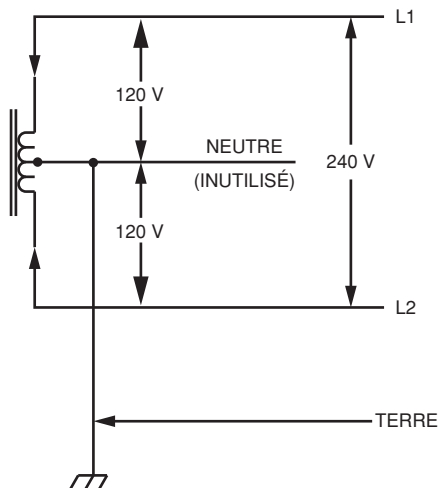



# Installation des modèles câblés (suite)

## Systèmes triphasés en étoile de 208 V

**AVERTISSEMENT** : l'alimentation de 208 V provenant d'un réseau en étoile, la borne peut être raccordée à L1-L2, à L2-L3 ou à L1-L3. La masse doit être reliée au neutre à un endroit seulement, habituellement au panneau de disjoncteurs. La dérivation inutilisée doit rester ouverte. Il ne faut pas la connecter à la terre ou à une barre de neutre. On doit également s'assurer que la mise à la masse, où qu'elle soit, constitue le point central du système.

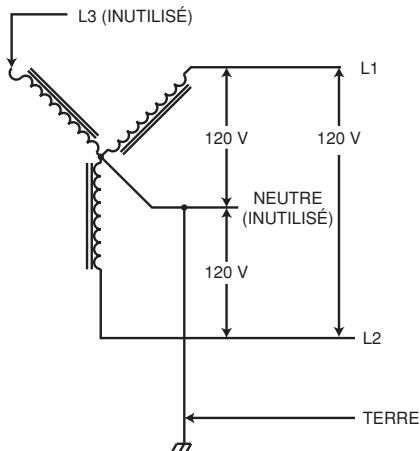

### 1. Choisir l'emplacement.

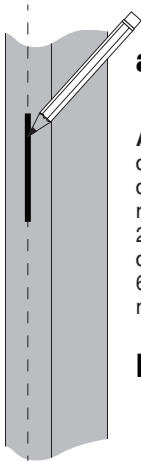

- a.** Marquer le centre du montant.

**AVIS** : la borne devrait être fixée de manière à ce que le système de rangement du connecteur de recharge soit à une hauteur de 24 à 48 po (environ 60 à 120 cm) du sol, conformément à l'article 625 du NEC<sup>MD</sup>. Cette règle est non contraignante au Canada.

- b.** Marquer l'emplacement des trous à percer.

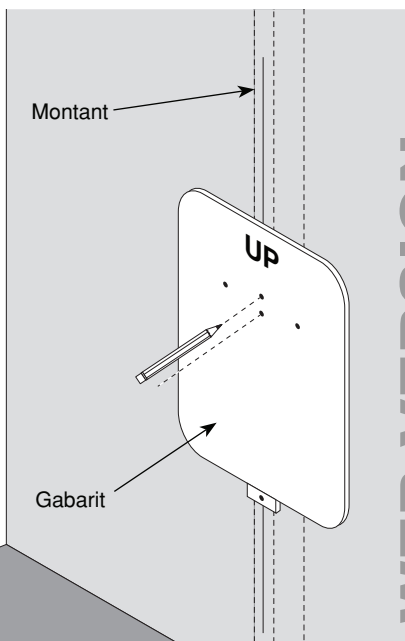

# Installation des modèles câblés (suite)

## 2. Fixer la borne.

- a.** Vis à bois n° 8 de 2 po (5 cm) ou plus dans un montant : couple de serrage de 26 po-lb (3 N.m).

Boulons d'expansion de 1/4 po (6,35 mm) dans un mur en maçonnerie : couple de serrage de 78 po-lb (8,8 N.m).

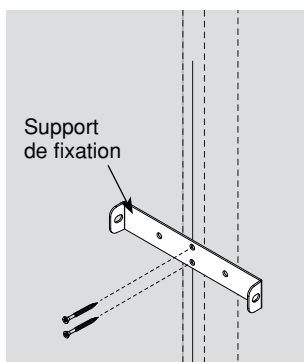

- b.** Aligner les trous et assujettir la borne au moyen des vis Torx fournies.

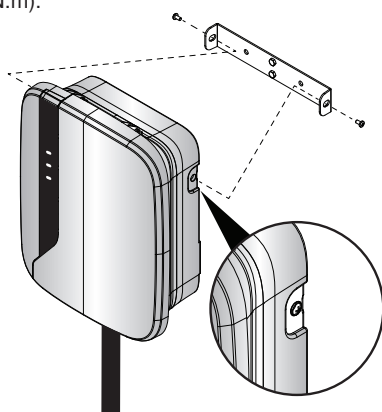

- c.** Retirer la vis Torx T20 du dessous du couvercle.

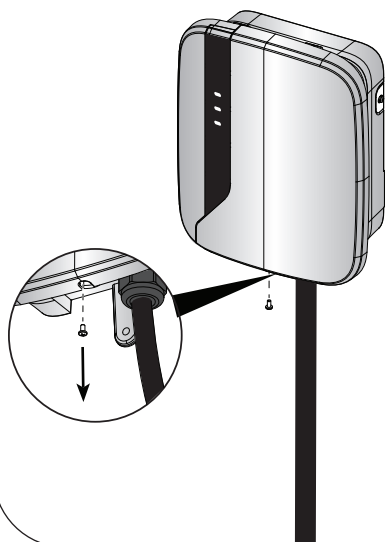

- d.** Soulever le couvercle et le glisser vers la gauche pour le retirer.

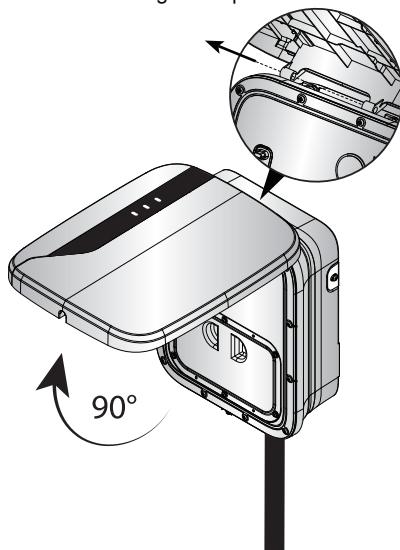

# Installation des modèles câblés (suite)

## 3. Effectuer le câblage.

a. Retirer le couvercle du compartiment de câblage.

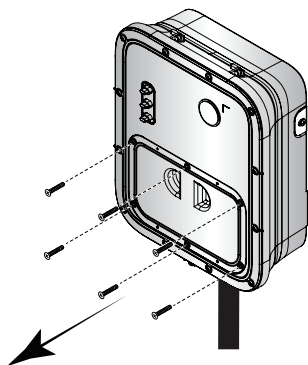

b. Se servir d'un manchon de conduit d'un pouce (MG32) et installer ce dernier. Sertir les viroles sur les fils de cuivre avant de les raccorder à un bornier. Exercer un couple de serrage de 19 po-lb (2,2 N.m). Conserver des longueurs suffisantes pour faciliter l'installation.

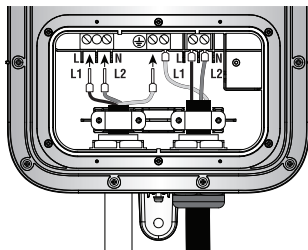

Modèle	Type de fils de cuivre	Virole (Connecteur à Sertir)	Sertisseur
EVR40-B2C	Calibre 6 AWG, résistance à 90 °C	K S Terminals, Inc. E16-12	K S Modèle: KST2000M WAGO Modèle: Variocrimp 16
EVR30-B1C	Calibre 8 AWG, résistance à 75 ou 90 °C	K S Terminals, Inc. E10-12	
EVR30-R2C	Calibre 8 AWG, résistance à 75 ou 90 °C		

c. Remettre le couvercle du compartiment de câblage et serrer les vis d'assemblage à un couple de 8,7 po-lb (1,0 N.m).

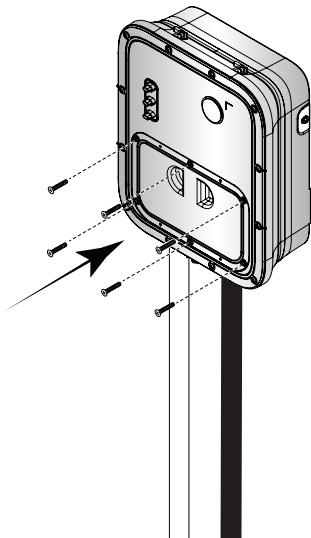

d. Remettre le couvercle de la borne et l'assujettir au moyen de la vis du dessous en exerçant un couple de 10,4 po-lb (1,2 N.m).

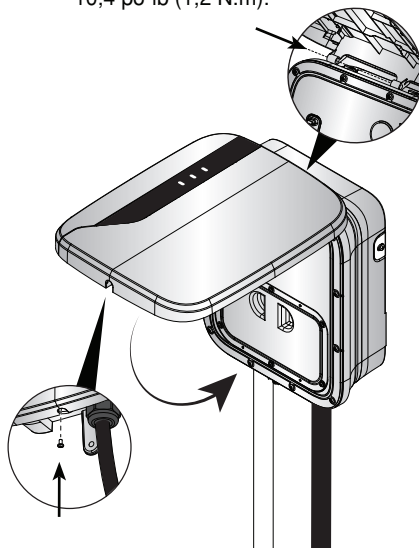

# Indications des témoins

POWER	CHARGE	FAULT	ÉTAT
ÉTEINT	ÉTEINT	ÉTEINT	Quand la borne n'est pas alimentée, tous les témoins sont éteints. Mettre le disjoncteur de la dérivation en position sous tension (ON).
VERT	VERT	ROUGE	Quand la borne est mise sous tension, tous les témoins s'allument. La borne amorce alors une séquence de configuration initiale et d'autovérification.
VERT (clignotement rapide)	ÉTEINT	ÉTEINT	Une carte FFID a été reconnue. La recharge peut commencer (EVR30-R2C seulement).
ÉTEINT	VERT	ÉTEINT	Une séance de recharge activée par carte RFID est en cours (EVR30-R2C seulement).
VERT	ÉTEINT	ÉTEINT	L'autovérification est terminée, et le connecteur de recharge n'est pas branché dans un véhicule. La borne est en attente.
VERT	VERT (clignotement lent)	ÉTEINT	Une séance de recharge est en cours (tous les modèles, sauf le EVR30-R2C).
VERT	ÉTEINT	ROUGE (clignotement lent)	La borne se rétablit d'une défaillance mineure comme une légère surtension (OVP), subtension (UVP), surchauffe (OTP) ou surintensité (OCP). Attendre que le témoin s'éteigne pour reprendre la séance de recharge.
VERT	ÉTEINT	ROUGE	La borne connaît une défaillance. Cesser immédiatement de l'utiliser et couper le courant au disjoncteur de la dérivation.
VERT (clignotement lent)	ÉTEINT	ROUGE (clignotement lent)	Le côté ligne n'est pas mis à la terre.

## Redémarrage automatique

Quand une séance est interrompue par une défaillance temporaire (témoin rouge clignotant), la borne redémarre automatiquement quand le problème est réglé. Le témoin rouge cesse alors de clignoter.

Parmi les défaillances possibles figurent les surintensités (OCP), les surtensions (OVP), les subtensions (UVP) et les surchauffes (OTP).

Quand une séance de recharge est interrompue par une surintensité, la borne fera deux tentatives de redémarrage automatique.

Quand une séance de recharge est interrompue par le déclenchement d'un dispositif de coupure du circuit de recharge (DCCR), la borne fera jusqu'à quatre tentatives de redémarrage automatique à intervalles de 15 min.

## Rétablissement après une panne de courant

Après une panne de courant, la borne redémarrera automatiquement dans un délai de cinq à cent secondes. Ce délai a été prévu pour éviter de surcharger le réseau quand plusieurs bornes des alentours tentent en même temps de reprendre du service. Il n'est pas nécessaire de s'authentifier en tant qu'utilisateur dans une telle situation.

# Configuration du modèle EVR30-R2C

Pour que la borne puisse communiquer avec les réseaux de recharge de véhicules électriques, il faut suivre les étapes décrites ci-dessous.

## 1. Créer un fichier de configuration du système.

- a. Ouvrir une session de configuration en se rendant au [www.leviton.com/evseconfig](http://www.leviton.com/evseconfig).  
Courriel : [EVconfig@leviton.com](mailto:EVconfig@leviton.com)  
Mot de passe : Leviton1!
- b. Sélectionner **Start Configuration**.
- c. Sélectionner **EVMU3017MWSLV** de la liste de numéros de modèle, puis cliquer sur **Go**.
- d. Sélectionner **OCPP** (Open Charge Point Protocol) comme système principal (backend), puis cliquer sur **Next**.
- e. Obtenir les identifiants de l'OCPP (code de recharge, version, serveur URL) du fournisseur de réseau et remplir chacun des champs. Inscrire le SSID du réseau local sans fil, le mot de passe et l'adresse IP ou DHCP selon les réglages Wi-Fi de l'installation. Les protocoles de sécurité pris en charge sont le WEP, le WPA/WPA2 personnel et le WPA/WPA2 entreprise. On peut choisir le protocole d'authentification/ de chiffrement TKIP ou AES. Cliquer sur **Next**.
- f. Accepter le mode d'authentification par défaut en cliquant sur **Next**.
- g. Passer en revue l'information de l'écran précédent. Cliquer sur **Back** pour apporter des corrections, ou sur **Save Configuration File** si les renseignements sont exacts.

## 2. Enregistrer le fichier sur une clé USB.

Trouver le fichier dans l'ordinateur et le copier sur une clé USB. **REMARQUE** : la clé doit employer le système de fichiers FAT32 et l'espace mémoire doit être inférieur à 32 Go.

## 3. Téléverser le fichier de configuration dans la borne de recharge.

- a. Mettre la borne sous tension. Tous les témoins devraient s'allumer durant la procédure d'autovérification. Une fois cette procédure terminée, le témoin d'alimentation devrait s'allumer en vert, indiquant que la borne est prête à être configurée. Si la communication avec le réseau n'a pas été établie, ce témoin serait en mode de clignotement « discret » (très lent).
- b. S'assurer que la borne n'est pas connectée à un véhicule.
- c. Retirer le couvercle avant et le capuchon du port USB de la borne.
- d. Insérer la clé dans le port USB. Les témoins d'alimentation et de recharge devraient clignoter lentement en alternance pour indiquer que le transfert de données est en cours.
- e. Une fois le transfert effectué, les témoins d'alimentation et de recharge devraient rester allumés en même temps pendant deux secondes. Celui d'alimentation devrait ensuite rester allumé en vert, indiquant que la communication avec le réseau a été établie.
- f. Retirer la clé USB. La borne devrait redémarrer automatiquement.
- g. Remettre le capuchon du port USB et le couvercle avant.

# Recharge d'un véhicule électrique

(EVR30-B1C, et EVR40-B2C)

## 1. Mettre la borne sous tension.

a. Appuyer sur le bouton.

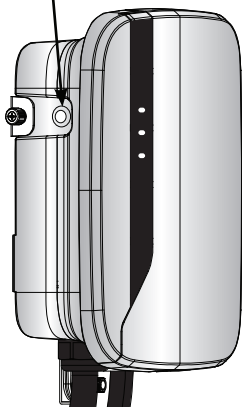

b. Tous les témoins s'allument durant la séquence d'autovérification.

c. Après l'autovérification, le témoin POWER passe au vert. La borne est prête à recharger le véhicule.

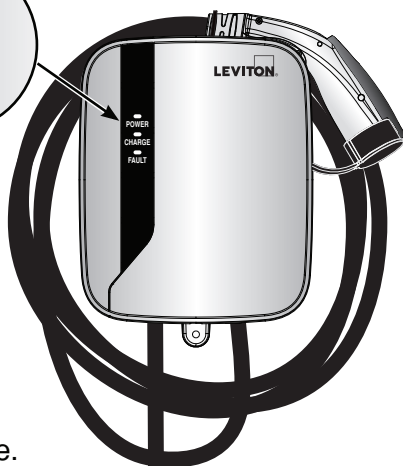
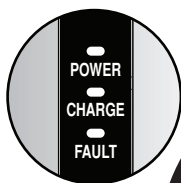

## 2. Préparer le véhicule.

Consulter le manuel du véhicule pour voir comment s'assurer qu'il est prêt à se faire recharger.

## 3. Amorcer la séance de recharge.

Appuyer sur le bouton noir du connecteur de recharge et insérer ce dernier dans le port du véhicule. La recharge devrait commencer automatiquement. Le témoin CHARGE clignote alors en vert.

## 4. Interrompre et redémarrer une séance de recharge.

Pour interrompre une séance, appuyer sur le bouton noir du connecteur de recharge et retirer ce dernier du port du véhicule. Pour redémarrer la séance, appuyer de nouveau sur le bouton noir et réinsérer le connecteur dans le port.

## 5. Ranger le câble de recharge.

**REMARQUE** : une fois la recharge complète, enrouler le câble autour de la borne pour éviter qu'on s'y accroche et qu'on trébuche.

**REMARQUE** : si la borne ne sera pas utilisée pendant un bon moment, on devrait la mettre hors tension.

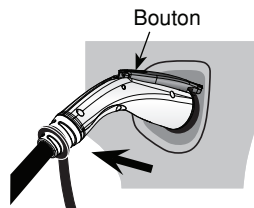
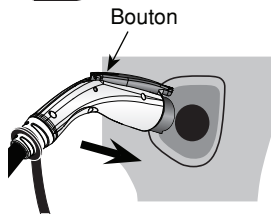

# Activation d'une recharge au moyen d'une carte RFID

(EVR30-R2C seulement)

## 1. Activer la séance de recharge.

Poser la carte RFID sur l'image correspondante à l'avant du chargeur. Le témoin POWER clignotera alors rapidement en vert.



## 2. Amorcer la séance de recharge.

Appuyer sur le bouton noir du connecteur de recharge et insérer ce dernier dans le port du véhicule. La recharge devrait commencer automatiquement. Le témoin CHARGE clignote alors en vert.

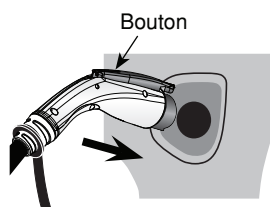

## 3. Interrompre et redémarrer une séance de recharge

Pour interrompre une séance, appuyer sur le bouton noir du connecteur de recharge et retirer ce dernier du port du véhicule. Pour redémarrer la séance, poser de nouveau la carte RFID sur l'image, appuyer de nouveau sur le bouton noir et réinsérer le connecteur dans le port.

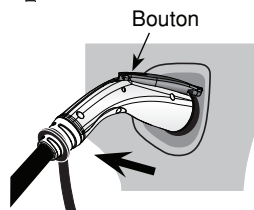

## 4. Ranger le câble de recharge.

**REMARQUE** : une fois la recharge complète, enrouler le câble autour de la borne pour éviter qu'on s'y accroche et qu'on trébuche.

**REMARQUE** : si la borne ne sera pas utilisée pendant un bon moment, on devrait la mettre hors tension.



# Diagnostic des anomalies

SITUATION	GESTES À POSER
Le témoin POWER ne s'allume pas	<ol style="list-style-type: none"><li>1. S'assurer que la borne est bien connectée à l'alimentation.</li><li>2. Mettre la borne hors puis sous tension de nouveau.</li><li>3. Si le problème persiste, communiquer avec le service d'assistance technique.</li></ol>
Le témoin CHARGE ne s'allume pas	<ol style="list-style-type: none"><li>1. S'assurer que le connecteur est bien inséré dans le port de recharge du véhicule.</li><li>2. Si le témoin de recharge ne s'allume toujours pas après dix secondes, débrancher et rebrancher la fiche d'alimentation de la prise de courant.</li><li>3. Si le problème persiste, communiquer avec le service d'assistance technique.</li></ol>
Le témoin FAULT clignote en rouge durant la recharge	<ol style="list-style-type: none"><li>1. Attendre que la défaillance temporaire soit réglée et que la borne revienne en mode de fonctionnement normal, ce qui prend normalement moins de dix secondes.</li><li>2. Si le témoin de défaillance ne revient pas au vert, mettre la borne hors puis sous tension de nouveau.</li><li>3. Si le problème persiste, communiquer avec le service d'assistance technique</li></ol>
Le témoin FAULT reste allumé en rouge	<ol style="list-style-type: none"><li>1. La borne a subi une défaillance critique (déclenchement d'un DCCR ou défaillance de relais).</li><li>2. Déconnecter la borne.</li><li>3. Mettre la borne hors puis sous tension de nouveau.</li><li>4. Si le problème persiste, communiquer avec le service d'assistance technique.</li></ol>

## Soutien de la clientèle

### Lignes d'assistance technique :

1 800 824-3005 (États-Unis seulement)

1 800 405-5320 (Canada seulement)

Pour voir d'autres produits ou obtenir de l'information, rendez-vous au :  
[www.leviton.com](http://www.leviton.com).

Si le produit est endommagé ou n'est pas opérationnel, soumettez les reçus avec votre dossier de réclamation à

Leviton Manufacturing Co. Inc., ATTN: CQA  
201 North Service Road  
Melville, NY 11747



# Spécifications

	EVR30-R2C	EVR30-B1C	EVR40-B2C
Connecteur de recharge	Fiche conforme à la norme NEMA SAE J1772		
Entrée	208-240 V c.a., 1Φ , 30 A max., 60 Hz	208-240 V c.a., 1Φ , 30 A max., 60 Hz	208-240 V c.a., 1Φ , 40 A max., 60 Hz
Sortie	208-240 V c.a., 1Φ , 30 A max., 60 Hz, 7,2 kW	208-240 V c.a., 1Φ , 30 A max., 60 Hz, 7,2 kW	208-240 V c.a., 1Φ , 40 A max., 60 Hz, 9,6 kW
Consommation au repos	<7,5 W		
Mesure de la consommation	Compteur intégré d'une précision de 2 % (impropre à la facturation)		
Câblage des modèles fixes	L1, L2 et terre, bornier de câblage à demeure, alimentation du dessous		
Détecteur de fuite à la terre interne/protection du personnel	DCCR de 20 mA conforme à la norme UL 2231		
Authentification des utilisateurs	RFID de type A/B à la norme ISO/CEI 14443	N/A	
Disjoncteur en amont	Disjoncteur bipolaire de 40 A (non-DDFT) sur un circuit dédié		Disjoncteur bipolaire de 50 A (non-DDFT) sur un circuit dédié
Défauts électriques contrôlés	Surintensités, surtensions transitoires ou autres, subtensions, courts-circuits, surchauffes et fuites à la terre		
Témoins d'état	Alimentation, recharge et défaillance		
Boutons/sectionneurs	Mise sous/hors tension		
Température de fonctionnement	EVSE: -22 à 122 °F (-30 à 50 °C)		
	SAE J1772 connecteur et câble : -40 °F à 122 °F (-40 °C à + 50 °C)		
Humidité relative	< 95 % (sans condensation)		
Longueur du câble de recharge (en ligne droite)	25 pi (7,62 m)	18 pi (5,5 m)	25 pi (7,62 m)
Classification du boîtier	NEMA de type 3R		
Refroidissement	Naturel		
Dimensions de la borne (largeur sur hauteur sur profondeur)	12,6 in x 10,3 in x 4,3 in (320 mm x 261 mm x 109 mm)		
Poids d'expédition	20,20 lbs (9,2 kg)	18,00 lbs (8,2 kg)	23,80 lbs (10,8 kg)
Homologations	UL, cUL		
Interface réseau	Réseau local sans fil (facultatif)		S. O.

# Garantie limitée de 2 ans et exclusions

Leviton garantit au premier acheteur, et uniquement au crédit du dit acheteur, que ce produit ne présente ni défauts de fabrication ni défauts de matériaux au moment de sa vente par Leviton, et n'en présentera pas tant qu'il est utilisé de façon normale et adéquate, pendant une période de 2 ans suivant la date d'achat. La seule obligation de Leviton sera de corriger les dits défauts en réparant ou en remplaçant le produit défectueux si ce dernier est retourné port payé, accompagné d'une preuve de la date d'achat, avant la fin de la dite période de 2 ans, à la **Manufacture Leviton du Canada S.R.L., au soin du service de l'Assurance Qualité, 165 boul. Hymus, Pointe-Claire, (Québec), Canada H9R 1E9**. Par cette garantie, Leviton exclut et décline toute responsabilité envers les frais de main d'oeuvre encourus pour retirer et réinstaller le produit. Cette garantie sera nulle et non avenue si le produit est installé incorrectement ou dans un environnement inadéquat, s'il a été surchargé, incorrectement utilisé, ouvert, employé de façon abusive ou modifié de quelle que manière que ce soit, ou s'il n'a été utilisé ni dans des conditions normales ni conformément aux directives ou étiquettes qui l'accompagnent. **Aucune autre garantie, explicite ou implicite, y compris celle de qualité marchande et de conformité au besoin, n'est donnée**, mais si une garantie implicite est requise en vertu de lois applicables, la dite garantie implicite, y compris la garantie de qualité marchande et de conformité au besoin, est limitée à une durée de 2 ans. **Leviton décline toute responsabilité envers les dommages indirects, particuliers ou consécutifs, incluant, sans restriction, la perte d'usage d'équipement, la perte de ventes ou les manques à gagner, et tout dommage-intérêt découlant du délai ou du défaut de l'exécution des obligations de cette garantie**. Seuls les recours stipulés dans les présentes, qu'ils soient d'ordre contractuel, délictuel ou autre, sont offerts en vertu de cette garantie.

## LIGNE D'ASSISTANCE TECHNIQUE :

1 800 405-5320 (Canada seulement)

# Déclarations et avis relatif aux marques

## DÉCLARATION DE LA FCC :

Cet équipement a fait l'objet de tests et a été jugé conforme aux normes en matière de dispositifs numériques de classe B, en vertu de la partie 15 des règlements de la FCC, et conforme aux normes en matière de brouillage (NMB) préjudiciable en vertu de la réglementation du ministère canadien des Communications. Ces normes ont été élaborées dans le but d'assurer une protection raisonnable contre le brouillage préjudiciable quand l'équipement est utilisé en milieu résidentiel. Cet équipement génère, utilise et peut irradier de l'énergie haute fréquence; s'il n'est pas installé et utilisé conformément aux directives, il peut engendrer des perturbations susceptibles de brouiller les radiocommunications. Il est cependant impossible de garantir l'absence de telles perturbations dans une installation donnée. Si cet équipement est source de parasites au niveau des récepteurs radio ou des téléviseurs, ce qu'on peut déterminer en le mettant sous et hors tension, on recommande à l'utilisateur de rectifier la situation en adoptant une ou plusieurs des mesures suivantes :

- réorienter ou déplacer l'antenne réceptrice;
- augmenter la distance entre l'équipement et le récepteur;
- brancher l'équipement à une prise sur un circuit autre que celui où est branché le récepteur;
- consulter le détaillant ou un technicien expérimenté en matière de radios ou de téléviseurs.

## DÉCLARATION IC :

Le présent appareil est conforme aux CNR d'Industrie Canada applicables aux appareils radio exempts de licence. L'exploitation est autorisée aux deux conditions suivantes : (1) l'appareil ne doit pas produire de brouillage, et (2) l'utilisateur de l'appareil doit accepter tout brouillage radioélectrique subi, même si le brouillage est susceptible d'en compromettre le fonctionnement.

## AVIS RELATIF AUX MARQUES :

L'utilisation dans ce document de marques de commerces ou de service, de noms commerciaux, de marques de fabrique et/ou de noms de produits appartenant à des parties tierces est fait aux fins d'information seulement et est ou pourrait être la marque de commerce de leur(s) détenteur(s) respectif(s) ; un tel usage n'implique d'aucune façon une affiliation, un parrainage ou un endossement quelconque.

J1772 est une marque de commerce de SAE International. NFPA 70 est une marque déposée aux États-Unis de la National Fire Protection Association.

## Estación de Carga de Vehículos Eléctricos evr-green®

Modelo Cableado de 30 Amperios EVR30-B1C  
Modelo Cableado de 40 Amperios EVR40-B2C  
Modelo Cableado de 30 Amperios EVR30-R2C RFID

### Guía de Instalación



**WEB VERSION**

# Contenido

Instrucciones de Seguridad .....	38
Herramientas que Necesitará .....	39
Elementos Incluidos en los Modelos Cableados EVR30-B1C, EVR40-B2C y EVR30-R2C .....	40
Cómo Instalar su Cargador Cableado EVR30-B1C, EVR40-B2C y EVR30-R2C .....	41
Claves de Luz de Estado .....	45
Cómo Configurar su EVSE (Aplica únicamente para EVR30-R2C) .....	46
Cómo Cargar su Vehículo Eléctrico (EVR30R2C) .....	47
Cómo Activar la Carga con su Tarjeta RFID Aplica únicamente a EVR30-R2C .....	48
Detección y Corrección de Fallas .....	49
Soporte al Cliente .....	49
Especificaciones del Producto .....	50
Garantía Limitada de 2 Años y Exclusiones .....	51
Cumplimiento y Marcas Registradas .....	51

# Instrucciones de Seguridad Importantes

## ADVERTENCIAS:

**ADVERTENCIA: PARA EVITAR FUEGO, DESCARGA ELÉCTRICA O LA MUERTE, DESCONECTE LA ELECTRICIDAD** en el disyuntor o fusible y compruebe que la electricidad esté apagada antes de realizar el cableado. No retire los dispositivos protectores del circuito o cualquier otro componente sino hasta que la electricidad esté apagada.

**ADVERTENCIA: PARA EVITAR FUEGO, DESCARGA ELÉCTRICA O MUERTE,** lea cuidadosamente las instrucciones de carga en el manual de su vehículo antes de cargar y preste atención a las siguientes advertencias:

- **NO** ponga sus dedos dentro del conector del vehículo.
- **NO** utilice este producto si el cable de alimentación flexible está pelado, tiene el aislamiento roto o cualquier otro signo de daño.
- **NO** use este producto si el gabinete o el conector EV está roto, agrietado, abierto o muestra cualquier otra indicación de haber sufrido algún daño.
- Utilice protección adecuada al realizar la conexión al cable de distribución eléctrica principal.

**Para cableado de Conexión en Estrella, Trifásico de 208V:** La alimentación de 208V proviene de una red de suministro eléctrico con conexión en estrella, y el cargador de CA puede conectarse a L1 y L2, L2 y L3, L1 y L3. La puesta a tierra debe estar conectada al neutro en únicamente un punto, por lo general en el panel del interruptor. Deje abierto el hilo exterior no utilizado. No lo conecte a una barra Neutral ni a tierra. Asegúrese de que el punto central esté puesto a tierra en alguna parte del sistema.

**Para cableado Monofásico de 240V: Las dos fases utilizadas deben medir cada una 120V hacia la puesta a tierra.** La puesta a tierra debe estar conectada al neutro en únicamente un punto, por lo general en el panel del interruptor.

- **PARA REDUCIR EL RIESGO DE INCENDIO, CONECTE ÚNICAMENTE A UN CIRCUITO SUMINISTRADO CON** protección contra sobrecarga del circuito derivado de los **SIGUIENTES AMPERIOS** máximo de conformidad con el National Electrical Code NFPA 70® de EE.UU.

## CONSERVE ESTAS INSTRUCCIONES.

CAT. NO.	CIRCUIT BREAKER RATING
EVR40-B2C	50A
EVR30-B1C	40A
EVR30-R2C	40A

## MANTENIMIENTO, TRASLADO Y ALMACENAMIENTO:

- No intente desensamblar o manipular el cargador.
- No levante ni cargue la unidad completa usando el cable del cargador.
- Almacene el cargador en el rango de temperatura de  $-50^{\circ}\text{C}$  a  $+90^{\circ}\text{C}$  ( $-58^{\circ}\text{F}$  a  $+194^{\circ}\text{F}$ ).
- Nunca rocíe agua o cualquier otro líquido directamente al cargador o al enchufe de carga. Nunca sumerja el enchufe de carga en líquidos.
- Almacene el cable de carga adecuadamente enrollándolo en el soporte para cables. Nunca deje el enchufe de carga en el piso.

# Precauciones:

- Supervise atentamente **CUANDO UTILICE ESTE DISPOSITIVO CERCA DE NIÑOS.**
- Inspeccione el equipo antes de cada uso. En caso de detectar cualquier daño, póngase en contacto con Soporte al Cliente al 1-800-824-3005.
- Su estación de carga debe estar montada a una altura suficiente desde el piso de tal manera que la altura de la mitad de la carcasa de la estación de carga se sitúe entre 60 mm (24 pulgadas) y 1.2 m (4 pies) del piso conforme al Artículo 625 de NEC®. Esta regla no aplica en Canadá.
- Asegúrese de que el cable de su estación de carga esté enrollado alrededor del cuerpo del cargador en lugar de dejarlo colgando para evitar que lo pisen, que alguien se tropiece con el cable o se dañe. Al transportar su estación de carga, asegúrese de que el cable y el enchufe no estén torcidos y estén sujetos de forma segura.
- Utilice su estación de carga Leviton para cargar ÚNICAMENTE vehículos eléctricos equipados con un puerto de carga compatible SAE J1772™. Consulte el manual del propietario de su vehículo para verificar si su vehículo está equipado con un puerto de carga compatible SAE J1772.
- NO intente reparar o dar servicio a su estación de carga usted mismo. Consulte la sección de Detección y Corrección de Fallas o la sección de Soporte al Cliente para información sobre el servicio.

**NOTA:** Este documento le muestra la manera de instalar y utilizar su estación de carga evr-green y no debe ser utilizado para cualquier otro producto.

## Herramientas que necesitará

- Taladro
- Destornillador Phillips
- Destornillador Torx T30
- Destornillador de cabeza plana
- Llave de tuercas
- Destornillador T20 Torx
- Para unidades cableadas, el instalador debe suministrar un conducto de tamaño comercial adecuado para el cable de energía.
- Pinzas de engaste para casquillos de cables, tal como el K S Modelo: KST2000M o WAGO Modelo: Variocrimp 16.

## Componentes Suministrados por el Instalador

- Conducto y su núcleo de tamaño comercial adecuado para el cable de energía – 2.5 cm (1 pulgada) (MG32) para los modelos 30A y 40A.

# Elementos Incluidos

## Modelos Cableados:

EVR30-B1C

EVR40-B2C

EVR30-R2C

1. Unidad EVSE



2. Plantilla de montaje

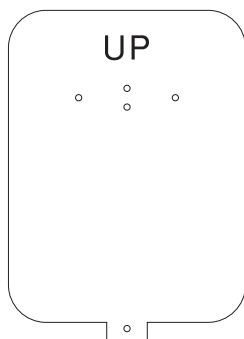

3. Soporte de montaje

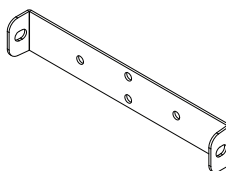

4. Pernos T30 Torx (x2) para fijar la estación de carga al soporte de montaje.



5. Tornillos para madera No. 8 (x3) (se utilizan para montar en paredes terminadas soportadas por postes).

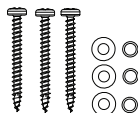

6. Pernos de expansión de 0.63 cm (1/4 pulgada) (x3) (se utilizan para montar en paredes de mampostería).

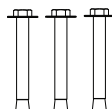

7. Casquillos de cables (Conector de la Terminal de Presión) (x3).



8. Tarjetas RFID (x2) para unidades activadas con RFID únicamente (EVR30-R2C).

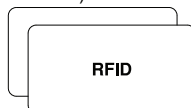



# Cómo Instalar su Cargador Cableado

## (EVR30-B1C, EVR40-B2C, y EVR30-R2C)

**ADVERTENCIA: PARA EVITAR FUEGO, DESCARGA ELÉCTRICA O LA MUERTE, DESCONECTE LA ELECTRICIDAD** en el disyuntor o fusible y compruebe que la electricidad esté apagada antes de realizar el cableado o antes de trabajar dentro del equipo o retirar cualquier componente. No retire los dispositivos protectores del circuito o cualquier otro componente sino hasta después de APAGAR la electricidad.

### INSTRUCCIONES DE SEGURIDAD IMPORTANTES

El Cargador CA deberá ser instalado únicamente por un contratista autorizado y/o un electricista autorizado de conformidad con todas las normas y códigos eléctricos estatales, locales y nacionales correspondientes. Antes de instalar el Cargador CA, revise este manual con atención y consulte con un contratista autorizado, electricista autorizado, o experto capacitado en la instalación para garantizar el cumplimiento con las prácticas de construcción locales, condiciones climáticas, normas de seguridad, y códigos estatales y locales. Utilice protección adecuada al hacer conexiones al cable de distribución de energía principal.

### INSTRUCCIONES DE PUESTA A TIERRA

El Cargador de CA deberá conectarse a un sistema de cableado puesto a tierra, metálico y permanente, o se deberá tender un conductor de puesta a tierra del equipo con los conductores del circuito y conectarse a la terminal de puesta a tierra del equipo en el producto.

### DIAGRAMAS DE CABLEADO

#### Monofásico de 240V

**ADVERTENCIA: Las dos fases utilizadas deben medir cada una 120V hacia la puesta a tierra.** La puesta a tierra debe estar conectada al neutro en únicamente un punto, por lo general en el panel del interruptor.

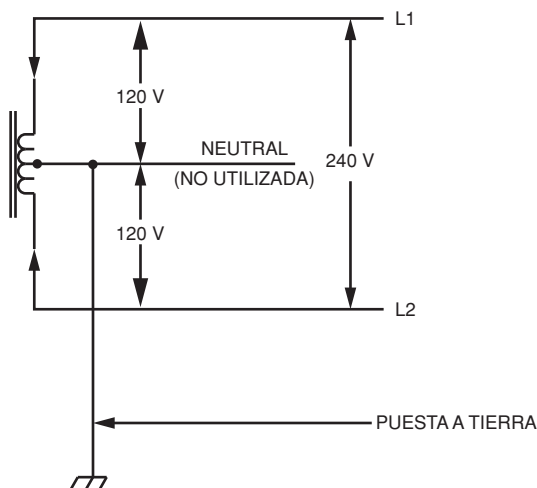

# Cómo Instalar su Cargador Cableado (continuación)

## Conexión en Estrella, Trifásico de 208V –

**ADVERTENCIA:** La alimentación de 208V proviene de una red de suministro eléctrico con conexión en estrella, y el cargador de CA puede conectarse a L1 y L2, L2 y L3, L1 y L3. La puesta a tierra debe estar conectada al neutro únicamente en un punto, por lo general en el panel del interruptor. Deje abierto el hilo exterior no utilizado. No lo conecte a una barra Neutral ni a tierra. Asegúrese de que el punto central esté puesto a tierra en alguna parte del sistema.

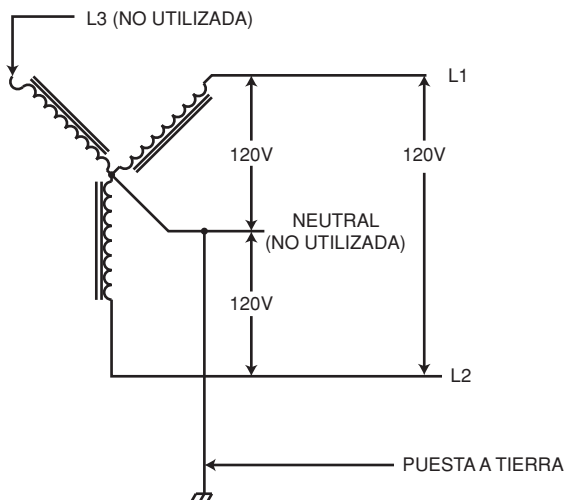

### 1. Elija la ubicación.

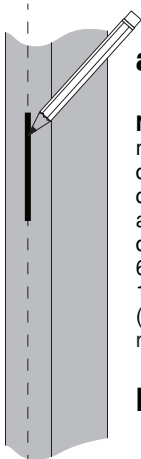

- a.** Marque el centro del poste.

**NOTA:** La unidad debe estar montada a una altura suficiente del nivel del suelo de tal manera que la altura de los medios de almacenamiento para el enchufe de carga se ubique entre 60.96 cm (24 pulgadas) y 121.92 cm (4 pies) del piso (Artículo 625 de NEC®). Esta regla no aplica para Canadá.

- b.** Marque los orificios de perforación.

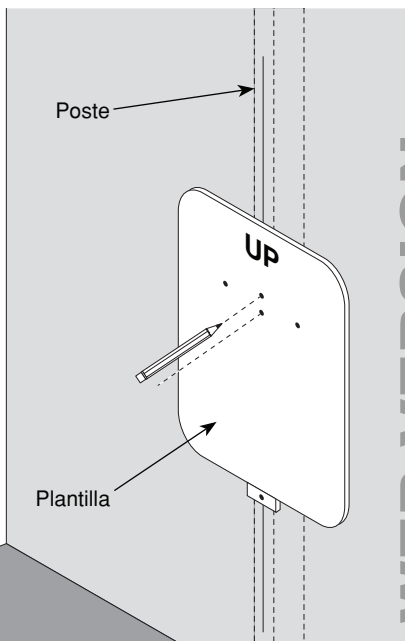

# Cómo Instalar su Cargador Cableado (continuación)

## 2. Realice el montaje.

- a.** Poste – tornillos para madera #8 de 5 cm (2 pulgadas) o más grandes: Torsión a 29.96 kg-cm (26 pulg-lb) (3 Nm).  
Paredes de mampostería - pernos de expansión de 0.63 cm (1/4 pulgada): Torsión a 89.87 kg-cm (78 pulg-lb) (8.8 Nm).
- b.** Alinee los orificios y fije con los tornillos Torx suministrados.

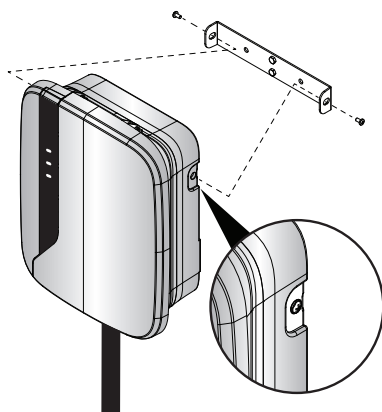
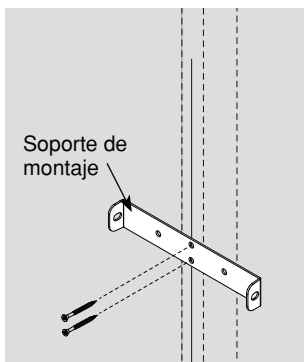

- c.** Retire el tornillo T20 Torx de la parte inferior de la tapa.

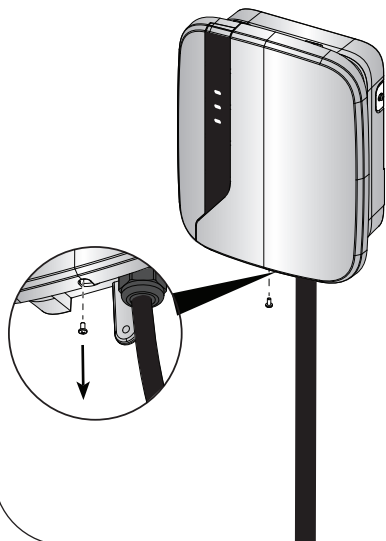

- d.** Levante hacia arriba la tapa y deslícela hacia la izquierda para retirarla.

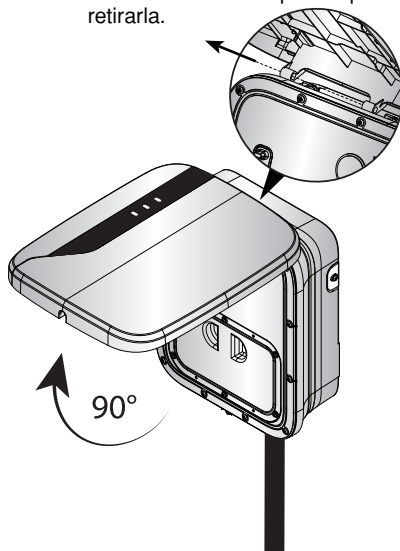

# Cómo Instalar su Cargador Cableado (continuación)

## 3. Realice el cableado.

**a.** Retire la tapa del compartimento.

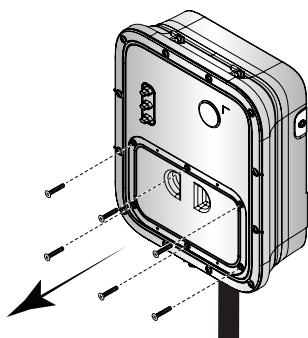

**b.** Utilice un núcleo de conducto de 2.5 cm (1 pulgada) (MG32) e instale. Engarce los casquillos en los cables de cobre antes de fijar a los bloques de terminales. Apriete a 21.89 kg-cm (19 pulg-lb) (2.2 N-m). Guarde una longitud de cable suficiente para facilitar la instalación.

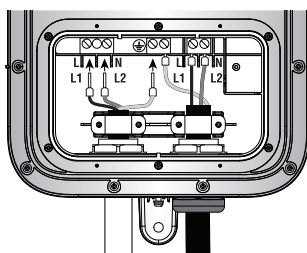

Modelo	Tipo de Cable de Cobre	Casquillo del Cable (Conector de la Terminal de Presión)	Herramienta de Engaste
EVR40-B2C	No. 6 AWG, 90°C	K S Terminals, Inc. E16-12	K S Modelo: KST2000M WAGO Modelo: Variocrimp 16
EVR30-B1C	No. 8 AWG, 75 ó 90°C	K S Terminals, Inc. E10-12	
EVR30-R2C	No. 8 AWG, 75 ó 90°C		

**c.** Vuelva a colocar la tapa del compartimento y apriete a 10.02 kg-cm (8.7 pulg-lb) (1.0 N-m).

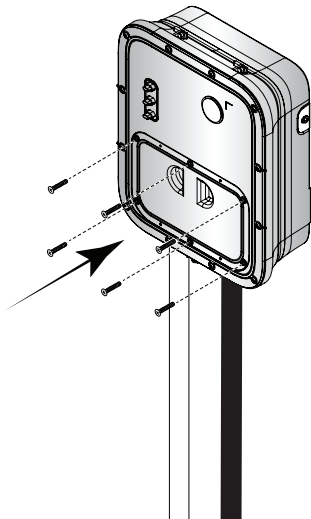

**d.** Vuelva a colocar la tapa frontal y fíjela con el tornillo de la parte inferior, apriete a 11.98 kg-cm (10.4 pulg-lb) (1.2 N-m).

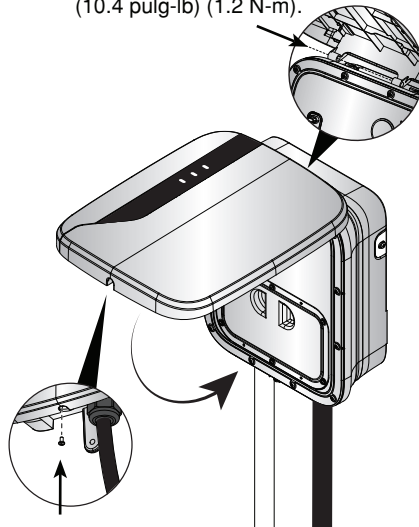

# Claves de Luz de Estado

POTENCIA (POWER)	CARGA (CHARGE)	FALLA (FAULT)	ESTADO
APAGADO	APAGADO	APAGADO	Cuando su estación de carga no está enchufada, todas las luces indicadoras están APAGADAS. Encienda el interruptor de circuito derivado.
VERDE	VERDE	ROJO	Cuando su estación de carga está encendida, todas las luces indicadoras estarán ENCENDIDAS. La estación de carga ejecutará entonces la configuración inicial y la prueba automática.
VERDE Parpadeo rápido	APAGADO	APAGADO	La tarjeta RFID ha sido reconocida con éxito. Puede iniciarse la carga (EVR30-R2C únicamente).
APAGADO	VERDE	APAGADO	La carga activada por RFID se está llevando a cabo con éxito (EVR30-R2C únicamente).
VERDE	APAGADO	APAGADO	La prueba automática está completa pero el enchufe de carga no está insertado. Su estación de carga se encuentra en estado inactivo.
VERDE	VERDE Parpadeo lento	APAGADO	Carga del vehículo en proceso (Todos los modelos, excepto EVR30-R2C).
VERDE	APAGADO	ROJO Parpadeo lento	Su estación de carga se está recuperando de una falla menor como por ejemplo sobretensión (OVP), tensión baja (UVP), temperatura excesiva (OTP) o sobrecorriente (OCP). Espere hasta que el indicador de falla se APAGUE para reanudar la carga.
VERDE	APAGADO	ROJO	La estación de carga funciona mal. Deje de utilizarla de inmediato, apague el interruptor de circuito derivado.
VERDE Parpadeo lento	APAGADO	ROJO Parpadeo lento	Puesta a tierra faltante del lado de la línea.

## Reinicio Automático

Cuando una sesión de carga es interrumpida debido a una condición de error temporal, el cargador CA reiniciará automáticamente el proceso de carga tan pronto como la condición de error regrese a la normalidad. La luz indicadora del estado parpadea en color rojo hasta que se resuelva la condición de error.

Las condiciones de error temporales incluyen: Sobrecorriente (OCP), Sobretensión (OVP), Tensión Baja (UVP) y Temperatura Excesiva (OTP).

Cuando una sesión de carga es interrumpida debido a un error de Sobrecorriente, el cargador volverá a intentar automáticamente dos veces.

Cuando una sesión de carga es interrumpida debido a una desconexión del CCID, el cargador volverá a intentar automáticamente después de 15 minutos hasta por cuatro veces.

## Recuperación después de Corte del Suministro Eléctrico

Después de un corte del suministro eléctrico, el cargador se reiniciará automáticamente con una demora en un rango de 5 a 100 segundos. La demora está diseñada para evitar afectar la red de distribución de energía eléctrica cuando varios cargadores en la misma área intenten reanudar la carga de manera simultánea. No habrá necesidad de autorizar al usuario en esta situación.

# Configure su EVSE (para EVR30-R2C únicamente)

Con el fin de habilitar su estación de carga para comunicarse con las redes de carga EV, complete los siguientes pasos:

## 1. Cree un archivo de Configuración del Sistema

- a. Ingrese a la herramienta de configurador del sistema en [www.leviton.com/evseconfig](http://www.leviton.com/evseconfig)  
dirección de correo electrónico: [EVconfig@leviton.com](mailto:EVconfig@leviton.com)  
contraseña: Leviton1!
- b. Seleccione **Start Configuration (Iniciar Configuración)**.
- c. Seleccione **EVMU3017MWSLV** de la lista de números de modelo y dé clic en **Go (Ir)**.
- d. Seleccione **OCPP** como el servidor de base de datos y dé clic en **Next (Siguiente)**.
- e. Obtenga la información de las credenciales del OCPP (ID de la caja de carga, versión del OCPP, URL del servidor) con el proveedor de la red y llene cada una de las secciones. Complete el SSID de WLAN, contraseña, IP ó DHCP estáticos en base a la configuración de Wi-Fi local. Los tipos de seguridad compatibles son WEP, WPA/ WPA2 Personal, WPA/WPA2 Enterprise. Los tipos de cifrado compatibles son TKIP y AES. Dé clic en **Next (Siguiente)**.
- f. Acepte el modo de autenticación predeterminado dando clic en **Next (Siguiente)**.
- g. Revise la información en la pantalla de visualización previa. Dé clic en **Back (Anterior)** para realizar cualquier corrección o dé clic en **Save Configuration File (Guardar Archivo de Configuración)**.

## 2. Guarde el archivo en la memoria USB.

Localice el archivo en la PC y cópielo en la memoria flash USB. **NOTA:** El formato de la memoria flash USB debe ser el sistema de archivos FAT32, y el tamaño de la memoria necesita ser menor a 32GB (32GB no incluido).

## 3. Cargue el archivo de configuración a la estación de carga.

- a. Encienda el interruptor de alimentación de la estación de carga. Todas las luces indicadoras de estado están ENCENDIDAS durante la prueba automática del sistema. Cuando finalice la prueba automática, la luz indicadora de Encendido se ilumina de color verde, lo cual significa que la estación de carga está lista para la configuración. La luz indicadora de Encendido entrará posteriormente al modo de "parpadeo oculto" en caso de que la comunicación de la red todavía no se haya establecido.
- b. Confirme que la estación de carga no esté conectada a un vehículo.
- c. Retire la cubierta frontal y la tapa de la USB de la estación de carga.
- d. Inserte la memoria flash USB dentro del puerto USB. Las luces de Encendido y de Carga parpadearán de manera alternada lentamente para indicar que la operación de la USB está en curso.
- e. Cuando concluye la operación de la USB, las luces de Encendido y de Carga se ENCENDEN al mismo tiempo durante 2 segundos. La luz indicadora de Encendido debe iluminarse en color verde fijo, lo cual significa que se ha establecido la comunicación de la red.
- f. Retire la memoria flash USB. La estación de carga se reiniciará de manera automática.
- g. Instale nuevamente la tapa de la USB y la cubierta frontal.

# Cómo Cargar su Vehículo Eléctrico

(EVR30-B1C, y EVR40-B2C)

## 1. ENCIENDA.

a. Oprima el botón.

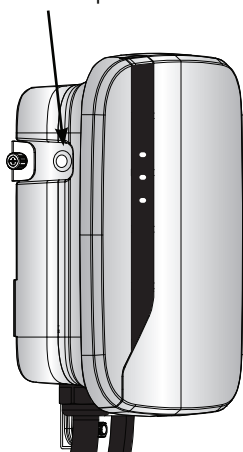

b. Todas las luces están encendidas durante la prueba automática.

c. Después de la prueba automática, el indicador de energía estará en color VERDE. La estación está lista para la carga.

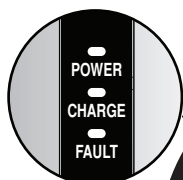

## 2. Prepare su vehículo.

Utilice el manual de su vehículo para asegurarse de que su auto está listo para la carga.

## 3. Inicie la carga.

Oprima y sostenga el botón negro en la parte superior del enchufe de carga e insértelo dentro de la entrada de su auto. La carga inicia automáticamente. La luz de CARGA parpadeará en color verde.

## 4. Cómo detener y reiniciar.

Para detener la carga, oprima el botón negro en la parte superior del enchufe de carga para retirar el enchufe. Para reiniciar la carga, oprima el botón negro y vuelva a insertar. Para reiniciar la carga, vuelva a insertar.

## 5. Después de terminar la carga.

**NOTA:** Cuando termina la carga, enrolle el cable de carga alrededor de la estación para evitar el riesgo de tropezarse.

**NOTA:** Si la estación de carga no se utiliza por un período de tiempo extendido, debe ser apagada.

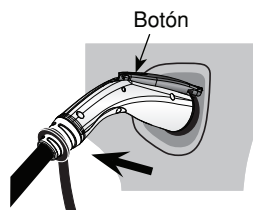
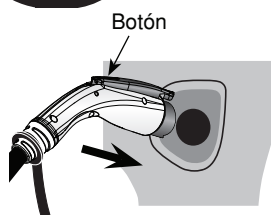

# Cómo Activar la Carga con su Tarjeta RFID

## Aplica únicamente a EVR30-R2C

### 1. Active la carga.

**TOQUE** con su tarjeta RFID en la parte frontal del cargador sobre la imagen de la RFID. La luz de ENERGÍA parpadeará en color verde rápidamente cuando la tarjeta RFID ha activado la unidad para la carga.



### 2. Inicie la carga.

Oprima y sostenga el botón negro en la parte superior del enchufe de carga e insértelo dentro de la entrada de su auto. La carga inicia automáticamente. La luz de CARGA parpadeará en color verde.

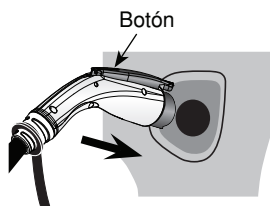

### 3. Cómo detener y reiniciar.

Para detener la carga, oprima el botón negro en la parte superior del enchufe de carga para retirar el enchufe. Para reiniciar la carga, toque con su tarjeta RFID, oprima el botón negro y vuelva a insertar.

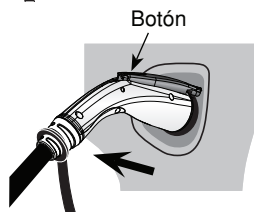

### 4. Después de terminar la carga.

**NOTA:** Cuando termina la carga, enrolle el cable de carga alrededor de la estación para evitar el riesgo de tropezarse.

**NOTA:** Si la estación de carga no se utiliza por un período de tiempo extendido, debe ser apagada.





# Detección y Corrección de Fallas

SITUACIÓN	ACCIÓN
El indicador de energía no se ilumina.	<ol style="list-style-type: none"> <li>1. Asegúrese de que la entrada de energía CA esté conectada correctamente.</li> <li>2. Reinicie el cargador CA.</li> <li>3. Si persiste el problema, contacte a Servicios Técnicos.</li> </ol>
El indicador de carga no se ilumina.	<ol style="list-style-type: none"> <li>1. Asegúrese de que el enchufe de carga esté insertado firmemente en la entrada de carga EV.</li> <li>2. Si el indicador de carga no se ilumina después de 10 segundos, reinicie el cargador CA y enchufe nuevamente el enchufe de carga.</li> <li>3. Si persiste la situación, contacte a Servicios Técnicos.</li> </ol>
El indicador de falla comienza a parpadear en color rojo durante la carga.	<ol style="list-style-type: none"> <li>1. Existe un error temporal. Espere hasta que se resuelva el error temporal y el cargador regrese al estado normal. Esto toma por lo general menos de 10 segundos.</li> <li>2. Si el indicador de estado no regresa al color verde, reinicie el cargador.</li> <li>3. Si persiste la situación, contacte a Servicios Técnicos.</li> </ol>
El indicador de falla se mantiene en color rojo fijo.	<ol style="list-style-type: none"> <li>1. Existe un error crítico (desconexión del CCID o falla del relé).</li> <li>2. Desenchufe el conector de carga.</li> <li>3. Reinicie el cargador.</li> <li>4. Si persiste la situación, contacte a Servicios Técnicos.</li> </ol>

## Soporte al Cliente

### Para Asistencia Técnica Llame:

1-800-824-3005 (EUA únicamente)

1 800 405-5320 (Canadá únicamente)

Para productos e información adicional, visite por favor nuestra página web en: [www.leviton.com](http://www.leviton.com).

Si el producto está dañado o no funciona, envíe los recibos junto con su paquete para reclamo a

Leviton Manufacturing Co. Inc., ATTN: CQA  
 201 North Service Road  
 Melville, NY 11747

# Especificaciones del Producto

	EV30-R2C	EV30-B1C	EV40-B2C
Interfaz de carga	Enchufe de carga compatible SAE J1772 de NEMA		
Clasificación de entrada	208-240 VCA, una fase, 30A máximo, 60 Hz	208-240 VCA, una fase, 30A máximo, 60 Hz	208-240 VCA, una fase, 40A máximo, 60 Hz
Clasificación de salida	208-240 VCA, una fase, 30A máximo, 60 Hz, 7.2 kW	208-240 VCA, una fase, 30A máximo, 60 Hz, 7.2 kW	208-240 VCA, una fase, 40A máximo, 60 Hz, 9.6 kW
Alimentación de reserva	<7.5 W		
Medición	Medidor grado no comercial incorporado con una precisión dentro del 2%		
Cableado para modelos cableados	L1, L2 y Puesta a Tierra, cableado con bloque de terminales; alimentado por la parte inferior		
Detección interna de fallas a tierra / Protección al Personal	20 mA CCID conforme a UL 2231		
Autenticación	ISO/IEC 14443 RFID TIPO A/B para autenticación de usuario	N/A	
Disyuntor aguas arriba	2 polos, disyuntor 40A en circuito dedicado, tipo no GFCI	2 polos, disyuntor 40A en circuito dedicado, tipo no GFCI	2 polos, disyuntor 50A en circuito dedicado, tipo no GFCI
Protección eléctrica	Sobrecorriente, corto circuito, sobretensión, tensión baja, falla de puesta a tierra, protección contra sobrecarga, temperatura excesiva		
Indicadores de estado	Energía presente, carga, falla		
Botones / interruptores	ENCENDIDO/APAGADO del cargador		
Temperatura operativa	EVSE: -30oC a +50oC (-22oF a +122oF)		
	Conector y cable SAE J1772: -40°F a 122°F (-40 a +50)		
Humedad	<95% humedad relacionada, sin condensación		
Longitud del cable de carga	7.62 m (25 pies)	5.5 m (18 pies)	7.62 m (25 pies)
Clasificación de la caja	NEMA Tipo 3R		
Enfriamiento	Enfriamiento natural		
Dimensión (Ancho x Altura x Diámetro) de caja de carga	320 mm x 260 mm x 109 mm (12.6 pulgadas x 10.3 pulgadas x 4.3 pulgadas)		
Peso de embarque	9.2 kg (20.20 libras)	8.2 kg (18.00 libras)	10.8 kg (23.80 libras)
Listados de agencias	UL, cUL		
Interfaz de la red	WLAN (Opcional)		N/A

# Garantía limitada por dos años y exclusiones

Leviton garantiza al consumidor original de sus productos y no para beneficio de nadie más que este producto en el momento de su venta por Leviton está libre de defectos en materiales o fabricación por un período de dos años desde la fecha de la compra original. La única obligación de Leviton es corregir tales defectos ya sea con reparación o reemplazo, como opción. **Para detalles visite [www.leviton.com](http://www.leviton.com) o llame al 1-800-824-3005.** Esta garantía excluye y renuncia toda responsabilidad de mano de obra por remover o reinstalar este producto. Esta garantía es inválida si este producto es instalado inapropiadamente o en un ambiente inadecuado, sobrecargado, mal usado, abierto, abusado o alterado en cualquier manera o no es usado bajo condiciones de operación normal, o no conforme con las etiquetas o instrucciones. **No hay otras garantías implicadas de cualquier otro tipo, incluyendo mercadotecnia y propiedad para un propósito en particular** pero si alguna garantía implicada se requiere por la jurisdicción pertinente, la duración de cualquiera garantía implicada, incluyendo mercadotecnia y propiedad para un propósito en particular, es limitada a dos años. **Leviton no es responsable por daños incidentales, indirectos, especiales o consecuentes, incluyendo sin limitación, daños a, o pérdida de uso de, cualquier equipo, pérdida de ventas o ganancias o retraso o falla para llevar a cabo la obligación de esta garantía.** Los remedios provistos aquí son remedios exclusivos para esta garantía, ya sea basado en contrato, agravio o de otra manera.

## SÓLO PARA MEXICO

**POLITICA DE GARANTIA DE 2 AÑOS:** Leviton S de RL de CV, Lago Tana No. 43, Col. Huichapan, Del. M. Hidalgo, Ciudad de México, CP 11290 México. Tel +52 (55) 5082-1040. Garantiza este producto por el término de dos años en todas sus partes y mano de obra contra cualquier defecto de fabricación y funcionamiento a partir de la fecha de entrega o instalación del producto bajo las siguientes

### CONDICIONES:

- Para hacer efectiva esta garantía, no podrán exigirse mayores requisitos que la presentación de esta póliza junto con el producto en el lugar donde fue adquirido en cualquiera de los centros de servicio que se indican a continuación.
- La empresa se compromete a reemplazar o cambiar el producto defectuoso sin ningún cargo para el consumidor, los gastos de transportación que se deriven de su cumplimiento serán cubiertos por: LEVITON, S. de R.L. de C.V.
- El tiempo de reemplazo en ningún caso será mayor a 30 días contados a partir de la recepción del producto en cualquiera de los sitios en donde pueda hacerse efectiva la garantía.
- Cuando se requiera hacer efectiva la garantía mediante el reemplazo del producto, esto se podrá llevar a cabo en: LEVITON, S. de R.L. de C.V.
- Esta garantía no es válida en los siguientes casos: A) Cuando el producto ha sido utilizado en condiciones distintas a las normales. B) Cuando el producto no ha sido operado de acuerdo con el instructivo de uso en idioma español proporcionado. C) Cuando el producto ha sido alterado o reparado por personas no autorizadas por LEVITON, S. de R.L. de C.V.
- El consumidor podrá solicitar que se haga efectiva la garantía ante la propia casa comercial donde adquirió el producto.
- En caso de que la presente garantía se extraviara el consumidor puede recurrir a su proveedor para que se le expida otra póliza de garantía previa presentación de la nota de compra o factura respectiva.

### DATOS DEL USUARIO

NOMBRE: \_\_\_\_\_ DIRECCIÓN: \_\_\_\_\_  
COL: \_\_\_\_\_ C.P.: \_\_\_\_\_  
CIUDAD: \_\_\_\_\_  
ESTADO: \_\_\_\_\_  
TELÉFONO: \_\_\_\_\_

### DATOS DE LA TIENDA O VENDEDOR

RAZÓN SOCIAL: \_\_\_\_\_ PRODUCTO: \_\_\_\_\_  
MARCA: \_\_\_\_\_ MODELO: \_\_\_\_\_  
NO. DE SERIE: \_\_\_\_\_  
NO. DEL DISTRIBUIDOR: \_\_\_\_\_  
DIRECCIÓN: \_\_\_\_\_  
COL: \_\_\_\_\_ C.P.: \_\_\_\_\_  
CIUDAD: \_\_\_\_\_  
ESTADO: \_\_\_\_\_  
TELÉFONO: \_\_\_\_\_  
FECHA DE VENTA: \_\_\_\_\_  
FECHA DE ENTREGA O INSTALACIÓN: \_\_\_\_\_

**PARA ASISTENCIA TÉCNICA LLAME AL: 1-800-824-3005 (Sólo en EE.UU.)**

# Cumplimiento y Marcas Registradas

## DECLARACIÓN FCC:

Este equipo ha sido probado y encontrado que cumple con los límites de un producto Digital Clase B, y cumple con el artículo 15 de las reglas FCC. Estos límites están diseñados para dar protección razonable contra interferencia dañina en instalaciones residenciales. Este equipo genera, usa y puede irradiar energía de radio frecuencia y si no se instala y usa de acuerdo con las instrucciones puede causar interferencia dañina a las comunicaciones de radio. Sin embargo, no hay garantía que no ocurra interferencia en una instalación particular. Si este equipo causa interferencia a la recepción de radio o televisión, la cual se puede determinar APAGANDO O ENCENDIENDO el equipo, el usuario puede tratar de corregir la interferencia con una o más de las siguientes medidas:

- Reoriente o reubique la antena de recepción
- Aumente la separación entre el equipo y el receptor
- Conecte el equipo en un contacto en un circuito diferente al del receptor
- Para ayuda consulte con el vendedor o técnico con experiencia en radio/ televisión

## DECLARACIÓN DE IC:

Este producto cumple con el estándar(es) RSS exento de licencia de la Industria de Canadá. La operación está sujeta a dos condiciones: (1) Este producto no debe causar interferencia dañina, y (2) Este producto debe aceptar cualquier interferencia recibida, incluyendo interferencia que puede causar una operación no deseada.

## DESCARGO DE RESPONSABILIDAD DE MARCA:

Usar marcas comerciales de terceros, marcas de servicio, nombres comerciales, marcas y/o nombres de productos son sólo para fines informativos, otras marcas son/pueden ser marcas comerciales de sus propietarios respectivos, tal uso no pretende dar a entender afiliación, patrocinio o respaldo.

J1772 es una marca registrada de SAE International. NFPA 70 es una marca registrada de la National Fire Protection Association de EE.UU.

WEB VERSION

Leviton Manufacturing Co., Inc.  
201 North Service Road, Melville, NY 11747

Telephone : 1-800-824-3005  
Téléphone : 1-800-824-3005  
Teléfono: 1-800-824-3005

Visit Leviton's Web site at **[www.leviton.com](http://www.leviton.com)**

© 2020 Leviton Manufacturing Co., Inc. All rights reserved.

Rendez-vous au site Web de Leviton au **[www.leviton.com](http://www.leviton.com)**

© 2020 Leviton Manufacturing Co., Inc. Tous droits réservés.

Visite la página web de Leviton en: **[www.leviton.com](http://www.leviton.com)**

© 2020 Leviton Manufacturing Co., Inc. Todos los derechos reservados.

Specifications and price subject to change at any time without notice.

Caractéristiques et prix sous réserve de modifications sans préavis

Especificaciones y precios sujetos a cambio en cualquier momento sin previo aviso.